

**Maxsine**

EP1C 系列

交流伺服驱动器

使用手册

(第 2 版)

驱 动 器 TL05F/TL10F/TL15F/TL25F/TL35/TL55F

武汉迈信电气技术有限公司

# 声明

武汉迈信电气技术有限公司版权所有。  
未经本公司的书面许可，严禁转载或复制本手册的部分或全部内容。

因改进等原因，产品的规格或尺寸如有变更，恕不另行通知。

# 安全注意事项

在产品存放、安装、配线、运行、检查或维修前，用户必需熟悉并遵守以下重要事项，以确保安全地使用本产品。

---

**⚠ 危险**      错误操作可能会引起危险并导致人身伤亡。

---

**⚠ 注意**      错误操作可能会引起危险，导致人身伤害，并可能使设备损坏。

---

**🚫 禁止**      严格禁止行为，否则会导致设备损坏或不能使用。

---

## 1. 使用场合

### ⚠ 危险

- 禁止将产品暴露在有水气、腐蚀性气体、可燃性气体的场合使用。否则会导致触电或火灾。
- 禁止将产品用于阳光直射，灰尘、盐分及金属粉末较多的场所。
- 禁止将产品用于有水、油及药品滴落的场所。

## 2. 配线

### ⚠ 危险

- 请将接地端子可靠接地，接地不良可能会造成触电或火灾。
- 请勿将220V驱动器电源接入380V电源，否则会造成设备损坏及触电或火灾。
- 请勿将U、V、W电机输出端子连接到三相电源，否则会造成人员伤亡或火灾。
- 必须将U、V、W电机输出端子和驱动器接线端子U、V、W一一对应连接，否则电机可能超速飞车造成设备损失与人员伤亡。
- 请紧固电源和电机输出端子，否则可能造成火灾。
- 配线请参考线材选择配线，否则可能造成火灾。

### 3. 操作

#### ⚠ 注意

- 当机械设备开始运转前，必须配合合适的参数设定值。若未调整到合适的设定值，可能会导致机械设备失去控制或发生故障。
- 开始运转前，请确认是否可以随时启动紧急开关停机。
- 请先在无负载情况下，测试伺服电机是否正常运行，之后再将负载接上，以避免不必要的损失。
- 请勿频繁接通、关闭电源，否则会造成驱动器内部过热。

### 4. 运行

#### ⊘ 禁止

- 当电机运转时，禁止接触任何旋转中的零件，否则会造成人员伤亡。
- 设备运行时，禁止触摸驱动器和电机，否则会造成触电或烫伤。
- 设备运行时，禁止移动连接电缆，否则会造成人员受伤或设备损坏。

### 5. 保养和检查

#### ⊘ 禁止

- 禁止接触驱动器及其电机内部，否则会造成触电。
- 电源启动时，禁止拆卸驱动器面板，否则会造成触电。
- 电源关闭5分钟内，不得接触接线端子，否则残余高压可能会造成触电。
- 禁止在电源开启时改变配线，否则会造成触电。
- 禁止拆卸伺服电机，否则会造成触电。

### 6. 使用范围

#### ⚠ 注意

本手册所涉及产品为一般工业用途，请勿用于可能直接危害人身安全的装置上，如核能装置、航天航空设备、生命保障及维持设备和各种安全设备。如有以上使用需要，请与本公司联系。

# 目录

第 1 章 产品检查及安装 .....	1
1.1 产品检查 .....	1
1.2 产品铭牌 .....	1
1.3 产品前面板 .....	2
1.4 伺服驱动器安装 .....	4
1.4.1 安装环境条件 .....	4
1.4.2 安装方法 .....	4
1.5 伺服电机安装 .....	5
1.5.1 安装环境条件 .....	5
1.5.2 安装方法 .....	5
1.6 电机旋转方向定义 .....	6
第 2 章 接线 .....	7
2.1 系统组成与接线 .....	7
2.1.1 伺服驱动器接线图 .....	7
2.1.2 接线说明 .....	8
2.1.3 电线规格 .....	8
2.1.4 电机和电源接线图 .....	9
2.1.5 强电端子说明 .....	10
2.2 X1 控制信号端子 .....	10
2.2.1 X1 端子插头 .....	11
2.2.2 X1 端子信号说明 .....	12
2.2.3 X1 端子接口类型 .....	13
2.2.4 DI 数字输入接口定义 .....	16
2.2.5 DO 数字输出接口定义 .....	17
2.3 X2 编码器信号端子 .....	18
2.3.1 X2 端子插头 .....	18
2.3.2 X2 端子信号说明 .....	19
2.4 标准接线图 .....	20
2.4.1 位置控制接线图 .....	20
2.5 制动电阻的连接 .....	21
2.6 外接电抗器的连接 .....	21
第 3 章 面板操作 .....	23
3.1 驱动器面板说明 .....	23
3.1.1 面板组成 .....	23
3.1.2 面板说明 .....	23
3.1.3 数值显示 .....	24

3.2 主菜单 .....	24
3.3 状态监视 .....	25
3.4 参数设置 .....	29
3.5 参数管理 .....	30
3.6 辅助功能 .....	31
3.7 参数缺省值恢复 .....	32
第 4 章 运行 .....	33
4.1 空载试运行 .....	33
4.1.1 接线和检查 .....	33
4.1.2 点动(JOG)试运行 .....	34
4.1.3 键盘调速试运行 .....	35
4.2 位置控制 .....	36
4.2.1 位置控制的简单例子 .....	36
4.2.2 位置指令 .....	37
4.2.3 输入电子齿轮 .....	40
4.2.4 位置控制有关增益 .....	45
4.3 增益调整 .....	46
4.3.1 增益参数 .....	46
4.3.2 增益调整步骤 .....	48
4.4 共振抑制 .....	49
4.5 超程保护 .....	50
4.6 转矩限制 .....	50
4.6.1 转矩限制参数 .....	50
4.7 工作时序 .....	51
4.7.1 电源接通时序 .....	51
4.7.2 伺服 ON 时报警时序 .....	51
4.7.3 电机静止时的伺服 ON/OFF 动作时序 .....	52
4.7.4 电机运转时的伺服 ON/OFF 动作时序 .....	52
4.8 电磁制动器 .....	53
4.8.1 电磁制动器参数 .....	53
4.8.2 电磁制动器使用 .....	53
第 5 章 参数 .....	55
5.1 参数一览表 .....	55
5.1.1 0 段参数 .....	55
5.1.2 1 段参数 .....	57
5.1.3 2 段参数 .....	58
5.2 参数详解 .....	59
5.2.1 0 段参数 .....	59
5.2.2 1 段参数 .....	67
5.2.3 2 段参数 .....	73

5.3 DI 功能详解 .....	76
5.4 DO 功能详解 .....	78
第 6 章 报警 .....	79
6.1 报警一览表 .....	79
6.2 报警原因和处理 .....	80
第 7 章 规格 .....	85
7.1 驱动器型号 .....	85
7.2 驱动器尺寸 .....	85
7.3 驱动器规格 .....	86
7.4 驱动器的电机适配表 .....	87
7.4.1 迈信电机适配 .....	87
7.4.2 华大、米格交流伺服电机适配 .....	88
7.5 伺服电机型号 .....	90
7.6 伺服电机接线 .....	90
7.6.1 绕组接线 .....	90
7.6.2 制动器 .....	90
7.6.3 增量式标准编码器 .....	91
7.6.4 增量式省线编码器 .....	91
7.7 伺服电机参数 .....	92
7.7.1 40 系列电机参数 .....	92
7.7.2 60 系列电机参数 .....	93
7.7.3 80 系列电机参数 .....	94
7.7.4 90 系列电机参数 .....	95
7.7.5 110 系列电机参数 .....	96
7.7.6 130 系列电机参数 .....	97
7.7.7 150 系列电机参数 .....	98
7.7.8 180 系列电机参数 .....	99
附录 A 西门子数控系统专用型 .....	101
A.1 西门子 801 和 802S 系统 .....	101
A.1.1 参数设置 .....	101
A.1.2 西门子 801 和 802S 接线 .....	102





# 第 1 章 产品检查及安装

## 1.1 产品检查

本产品在出厂前均做过完整功能测试，为防止产品运送过程中因疏忽导致产品不正常，拆封后请详细检查下列事项：

- 检查伺服驱动器与伺服电机型号是否与订购的机型相同。
  - 检查伺服驱动器与伺服电机外观有无损坏及刮伤现象。运送中造成损伤时，请勿接线送电。
  - 检查伺服驱动器与伺服电机有无零组件松脱之现象。是否有松脱的螺丝，是否螺丝未锁紧或脱落。
  - 检查伺服电机转子轴是否能以手平顺旋转。带制动器的电机无法直接旋转。
- 如果上述各项有发生故障或不正常的现象，请立即与经销商联系。

## 1.2 产品铭牌

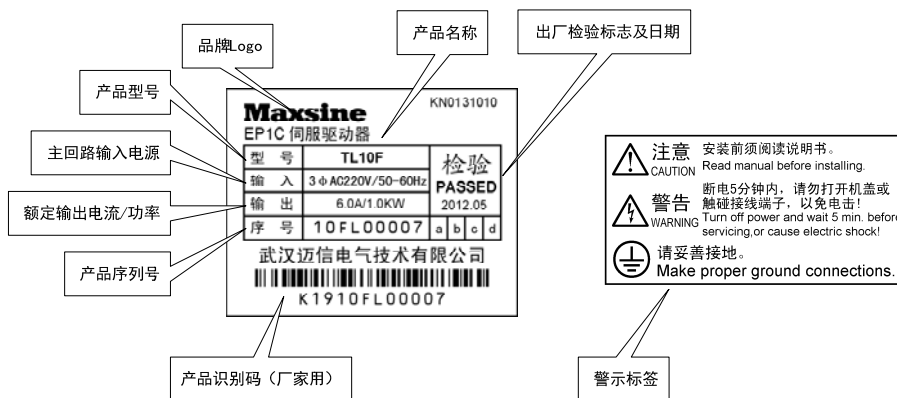

## 1.3 产品前面板

适用型号：EP1C-TL05F、EP1C-TL10F、EP1C-TL15F

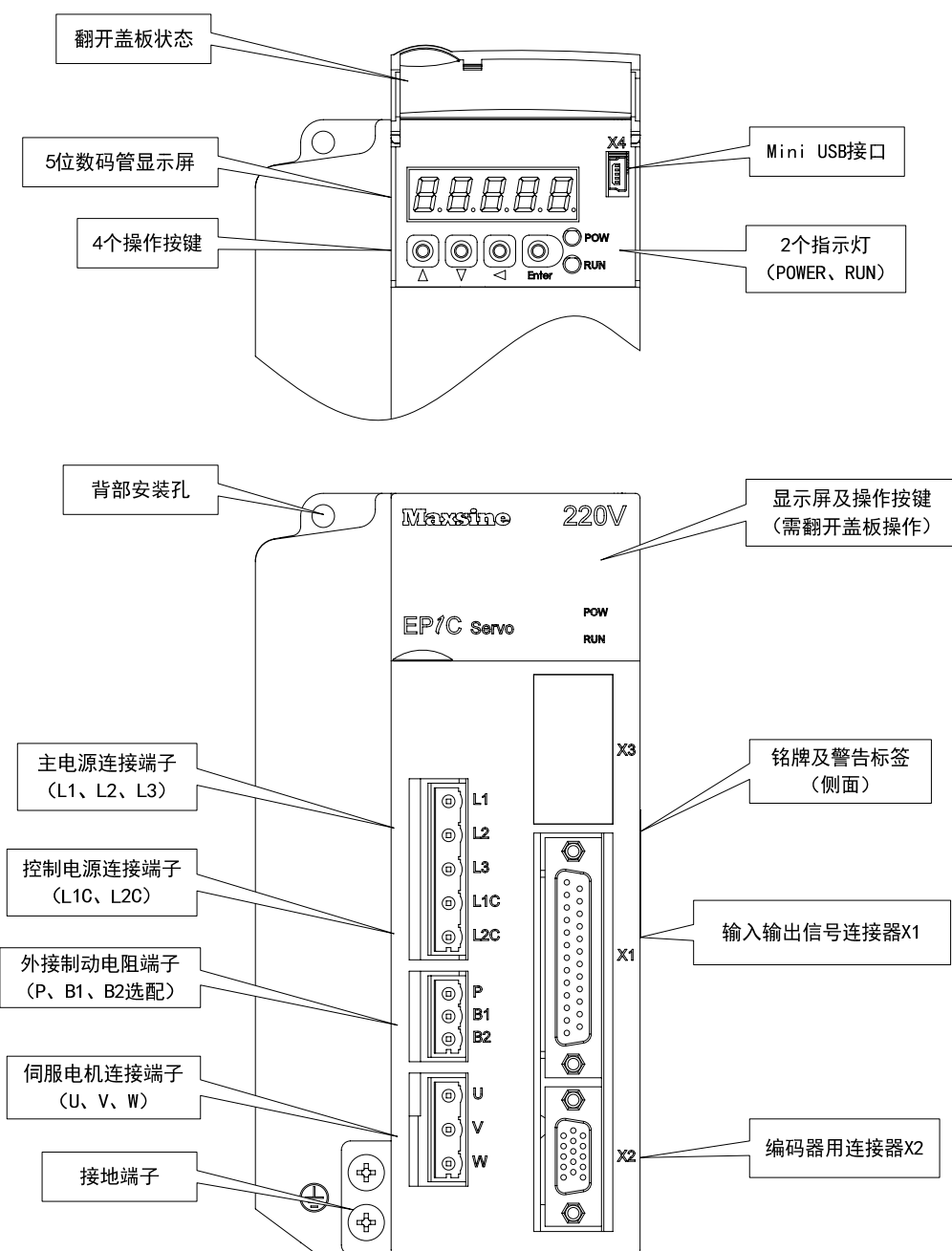

注 1：EP1C-TL25F 此种型号驱动器前面板与上图有差异，具体可参考强电端子说明。

适用型号：EP1C-TL35F 和 EP1C-TL55F

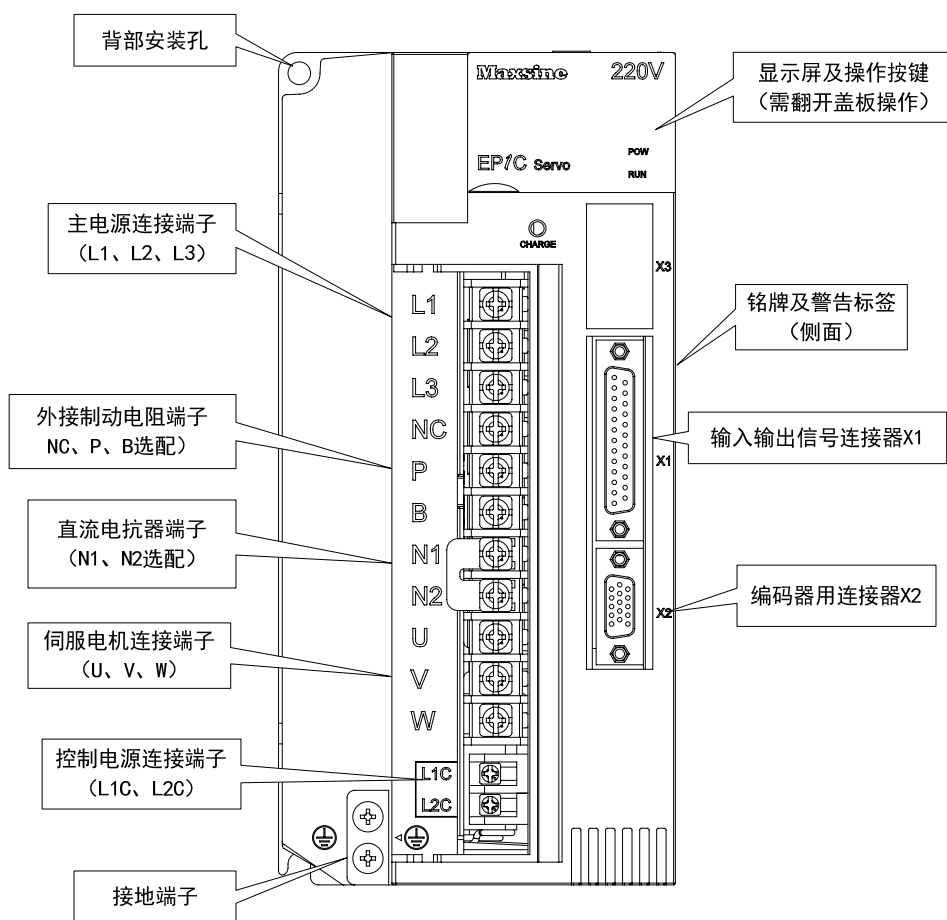
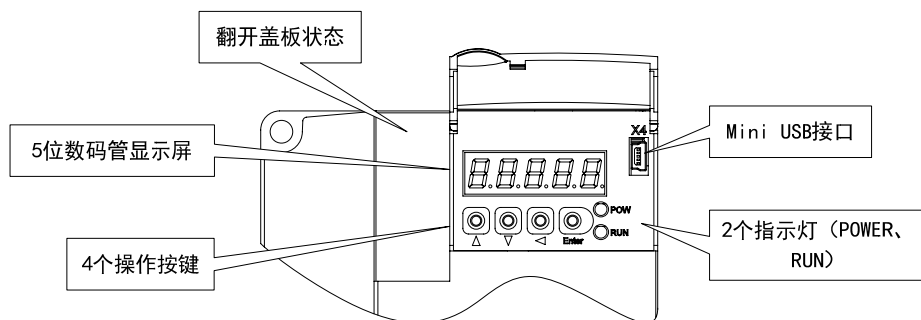

## 1.4 伺服驱动器安装

### 1.4.1 安装环境条件

伺服驱动器安装的环境对驱动器正常功能的发挥及其使用寿命有直接的影响，因此驱动器的安装环境必须符合下列条件：

- 工作环境温度：0~40℃；工作环境湿度：40%~80%以下(无结露)。
- 贮存环境温度：-40~50℃；贮存环境湿度：93%以下(无结露)。
- 振动：0.5G以下。
- 防止雨水滴淋或潮湿环境。
- 避免直接日晒。
- 防止油雾、盐分侵蚀。
- 防止腐蚀性液体、瓦斯侵蚀。
- 防止粉尘、棉絮及金属细屑侵入。
- 远离放射性物质及可燃物。
- 数台驱动器安装于控制柜中时，请注意摆放位置需保留足够的空间，以利于空气流动帮助散热。请外加配置散热风扇，使伺服驱动器周围温度降低。长期安全工作温度在40℃以下。
- 附近有振动源时(例如冲床)，若无法避免请使用振动吸收器或加装防振橡胶垫片。
- 附近有干扰设备时，对伺服驱动器的电源线和控制线有干扰，可能使驱动器产生误动作。可以加入噪声滤波器以及其它各种抗干扰措施，保证驱动器的正常工作。但噪声滤波器会增加漏电流，因此需在驱动器的电源输入端装上隔离变压器。

### 1.4.2 安装方法

- 伺服驱动器的正常安装方向是垂直直立方向，顶部朝上以利散热。
- 安装时，上紧伺服驱动器后部的M5固定螺丝。
- 伺服驱动器之间以及与其它设备间的安装间隔距离参考图中所示，为了保证驱动器的使用性能和寿命，请尽可能地留有充分的安装间隔。
- 电气控制柜内必须安装散热风扇，保证有垂直方向的风对伺服驱动器的散热器散热。
- 安装电气控制柜时，防止粉尘或铁屑进入伺服驱动器内部。

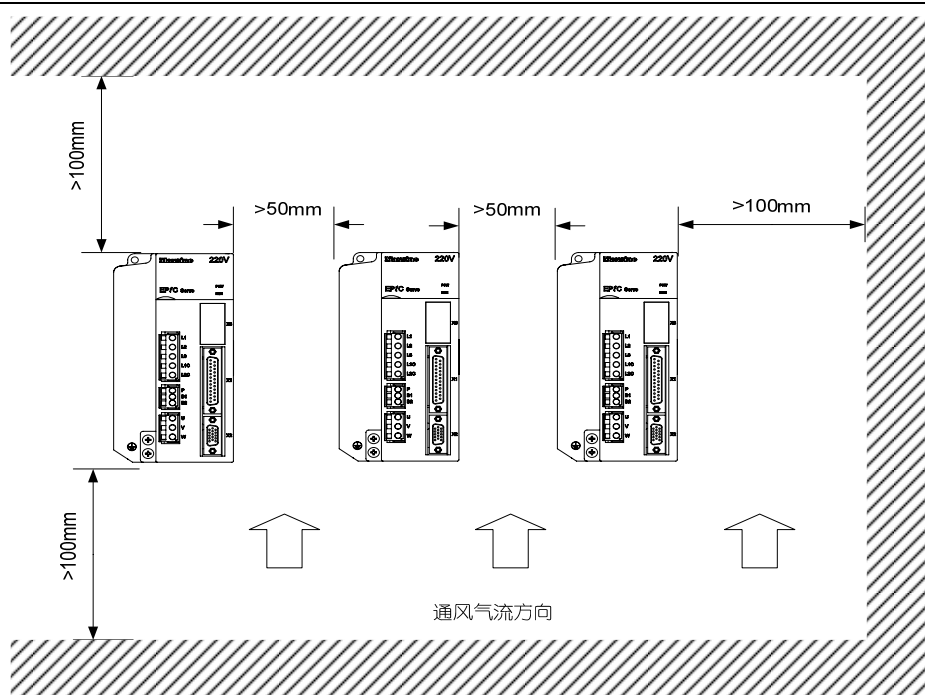

## 1.5 伺服电机安装

### 1.5.1 安装环境条件

- 工作环境温度：0~40℃；工作环境湿度：80%以下(无结露)。
- 贮存环境温度：-40~50℃；贮存环境湿度：80%以下(无结露)。
- 振动：0.5G以下。
- 通风良好、少湿气及灰尘的场所。
- 无腐蚀性、引火性气体、油气、切削液、切削粉、铁粉等环境。
- 无水汽及阳光直射的场所。

### 1.5.2 安装方法

- 水平安装：为避免水、油等液体自电机出线端流入电机内部，请将电缆出口置于下方。
- 垂直安装：若电机轴朝上安装且附有减速机时，须注意并防止减速机内的油渍经由电机轴渗入电机内部。
- 电机轴的伸出量需充分，若伸出量不足时将容易使电机运动时产生振动。
- 安装及拆卸电机时，请勿用榔头敲击电机，否则容易造成电机轴及编码器损坏。

## 1.6 电机旋转方向定义

本手册描述的电机旋转方向定义：面对电机轴伸，转动轴逆时针旋转 (CCW) 为正转，转动轴顺时针旋转 (CW) 为反转。

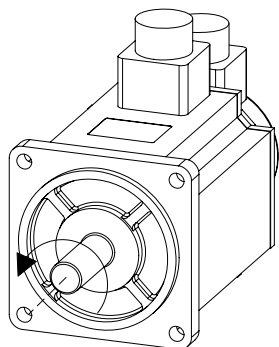

正转  
逆时针 (CCW)

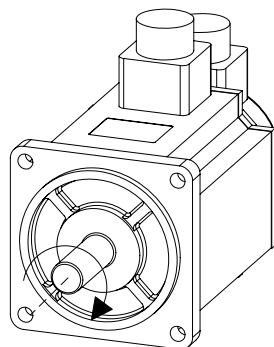

反转  
顺时针 (CW)

# 第2章 接线

## 2.1 系统组成与接线

### 2.1.1 伺服驱动器接线图

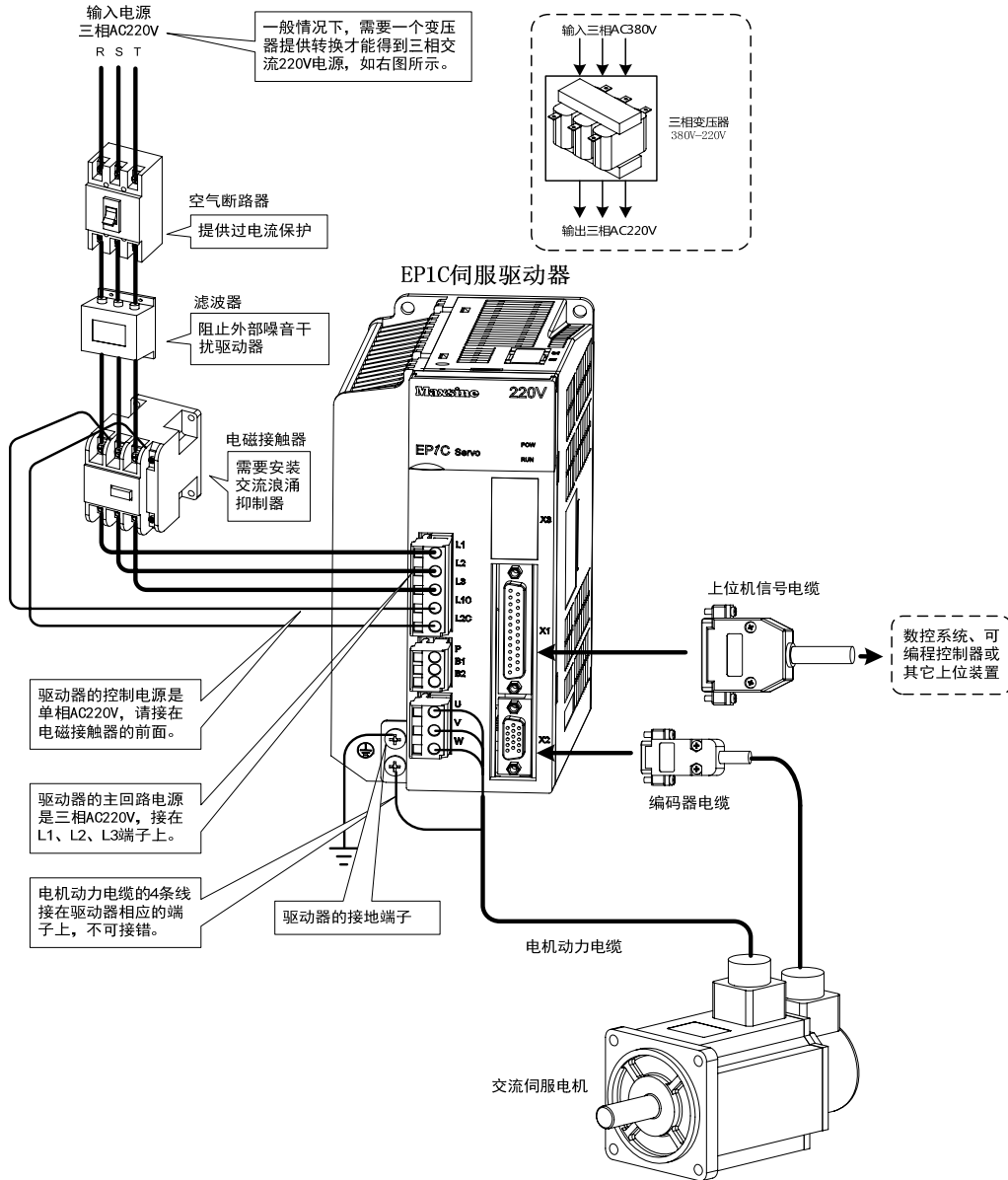

## 2.1.2 接线说明

接线注意事项:

- 接线材料依照电线规格使用。
- 电缆长度，指令电缆3m以内，编码器电缆20m以内。
- 检查L1、L2、L3和L1C、L2C的电源和接线是否正确，请勿接到380V电源上。
- 电机输出U、V、W端子相序，必须和驱动器相应端子一一对应，接错电机可能不转或飞车。不能用调换三相端子的方法来使电机反转，这一点与异步电动机完全不同。
- 必须可靠接地，而且单点接地。
- 装在输出信号的继电器，其吸收用的二极管的方向要连接正确，否则会造成故障无法输出信号。
- 为了防止噪声造成的错误动作，请在电源上加入绝缘变压器及噪声滤波器装置。
- 请将动力线(电源线、电机线等的强电回路)与信号线相距30cm以上来配线，不要放置在同一配线管内。
- 请安装非熔断型断路器使驱动器故障能及时切断外部电源。

## 2.1.3 电线规格

连接端子	符号	电线规格
主电路电源	L1、L2、L3	1.5~4mm <sup>2</sup>
控制电源	L1C、L2C	0.75~1.0mm <sup>2</sup>
电机连接端子	U、V、W	1.5~4mm <sup>2</sup>
接地端子	⊕	1.5~4mm <sup>2</sup>
控制信号端子	X1	≥0.14mm <sup>2</sup> (AWG26), 含屏蔽线
编码器信号端子	X2	≥0.14mm <sup>2</sup> (AWG26), 含屏蔽线
制动电阻端子	P、B1/P、B	1.5~4mm <sup>2</sup>

编码器电缆必须使用双绞线。如果编码器电缆太长(>20m)，会导致编码器供电不足，其电源和地线可采用多线连接或使用粗电线。



### 2.1.4 电机和电源接线图

伺服驱动器电源采用三相交流220V，一般是从三相交流380V通过变压器获得。特殊情况下，小于750W电机可以使用单相220V(单相电源接入L1、L2，让L3悬空)。

适用型号：EP1C-TL05F、EP1C-TL10F、EP1C-TL15F、EP1C-TL25F

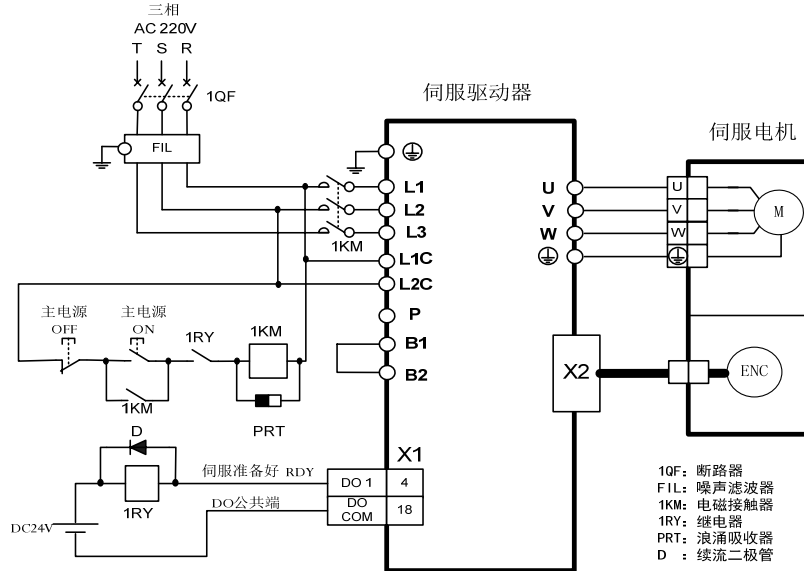

适用型号：EP1C-TL35F、EP1C-TL55F【注】

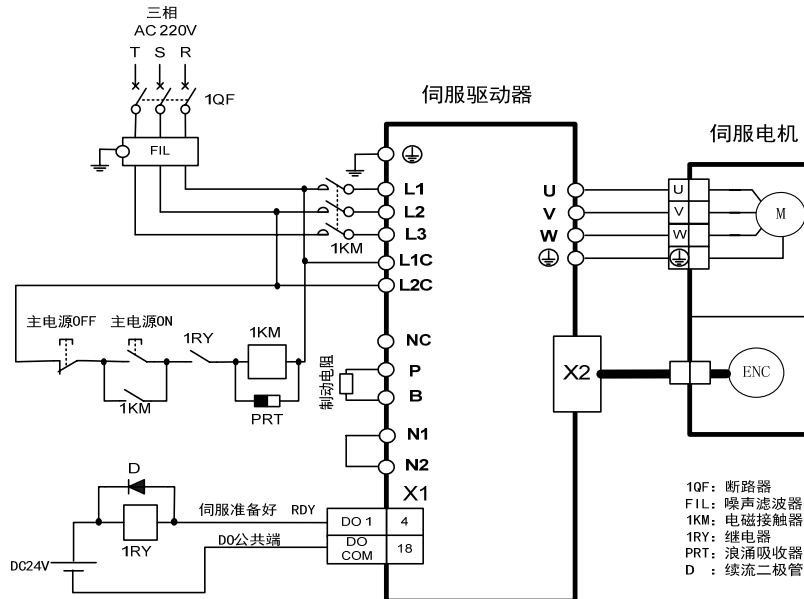

注：EP1C-TL55F 无内部制动电阻，连接外部制动电阻时，将外部制动电阻跨接在 P、B 端，NC 悬空。

## 2.1.5 强电端子说明

名称	端子符号	型号	详细说明
主电路电源端子	L1、L2	EP1C-TL05F	连接外部交流电源，单相 220VAC -15%~+10% 50/60Hz
	L1、L2、L3	EP1C-TL10F、EP1C-TL15F、 EP1C-TL25F、EP1C-TL35F、 EP1C-TL55F	连接外部交流电源，三相 220VAC -15%~+10% 50/60Hz
控制电路电源端子	L1C、L2C	EP1C全系列	连接外部交流电源，单相 220VAC -15%~+10% 50/60Hz
制动电阻端子	P, B1, B2	EP1C-TL05F、EP1C-TL10F、 EP1C-TL15F、EP1C-TL25F	需使用外部制动电阻时，将 B1、B2【注2】之间断开，外 部制动电阻跨接在P、B1端， 使B2悬空
	NC, P, B	EP1C-TL35F、 EP1C-TL55F【注1】	需使用外部制动电阻时，将 P、B之间内部连接断开，将 外部制动电阻跨接在P、B端， NC悬空
电源高次谐波抑制用DC电抗器连接端子	N1, N2	EP1C-TL35F、EP1C-TL55F	需要对电源高次谐波进行抑 制时，在N1、N2【注2】之 间连接DC电抗器。
电机连接端子	U	EP1C全系列	输出到电机U相电源
	V		输出到电机V相电源
	W		输出到电机W相电源
接地端子	⊕	EP1C全系列	电机外壳接地端子
	⊕		驱动器接地端子

注 1: EP1C-TL55F 无内部制动电阻，连接外部制动电阻时，将外部制动电阻跨接在 P、B 端，NC 悬空。

注 2: 出厂时为默认内部制动电阻接法：B1 和 B2 间呈短接状态、N1 和 N2 间呈短接状态。

## 2.2 X1 控制信号端子

X1控制信号端子提供与上位控制器连接所需要的信号，使用DB25插座，信号包括：

- 5个可编程输入；3个可编程输出；
- 模拟量指令输入；指令脉冲输入；
- 编码器信号输出。

## 2.2.1 X1 端子插头

X1端子插头采用DB25公头，外形和针脚分布为：

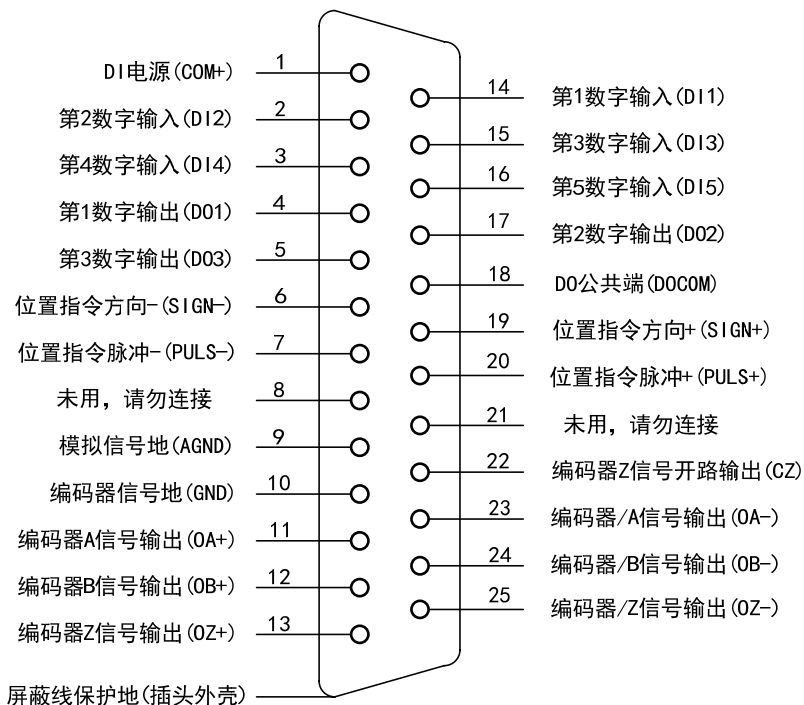

驱动器X1插头

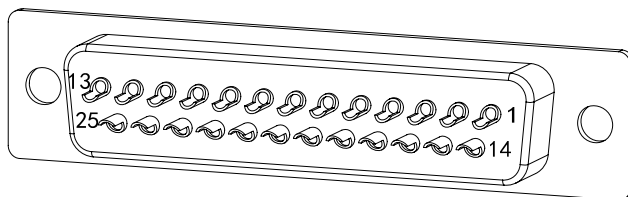

X1 插头焊针分布

## 2.2.2 X1 端子信号说明

信号名称		引脚号	功能	接口
数字输入	DI1	14	光电隔离输入，功能可编程，由参数P100~P104定义。	C1
	DI2	2		
DI3	15			
DI4	3			
DI5	16			
	COM+	1	DI电源(DC12V~24V)	
数字输出	D01	4	光电隔离输出，最大输出能力50mA/25V，功能可编程，由参数P130~P132定义。	C2
	D02	17		
	D03	5		
	DOCOM	18	D0公共端	
位置脉冲指令	PULS+	20	高速光电隔离输入，由参数P035设置工作方式： ● 脉冲+符号； ● 正转/反转脉冲； ● 正交脉冲。	C3
	PULS-	7		
	SIGN+	19		
	SIGN-	6		
编码器信号输出	0A+	11	将编码器信号分频后差分驱动(Line Driver)输出。	C5
	0A-	23		
	0B+	12		
	0B-	24		
	0Z+	13		
	0Z-	25		
	CZ	22	Z信号集电极开路输出	C6
	GND	10	编码器信号地	
屏蔽线保护地	插头金属外壳		连接屏蔽电缆的屏蔽线	

## 2.2.3 X1 端子接口类型

以下将介绍X1各接口电路，及与上位控制装置的接线方式。

### 1. 数字输入接口(C1)

数字输入接口电路可由开关、继电器、集电极开路三极管、光电耦合器等进行控制。继电器需选择低电流继电器，以避免接触不良的现象。外部电压范围DC12V~24V。

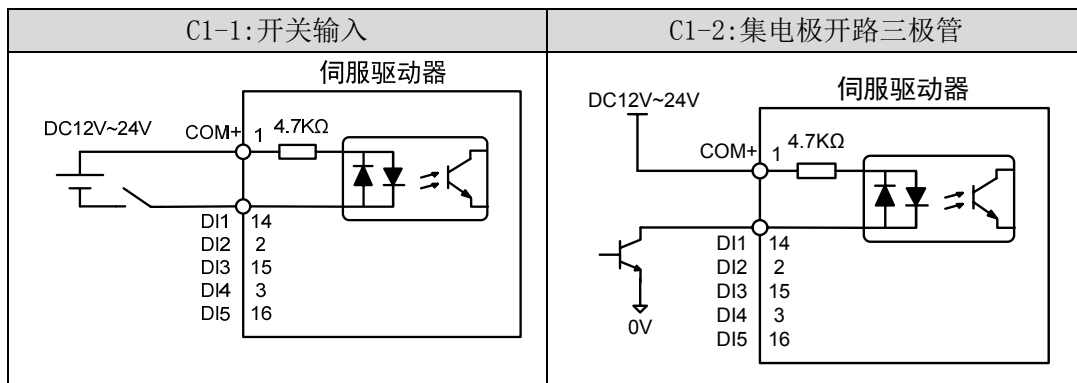

### 2. 数字输出接口(C2)

输出电路采用达林顿光电耦合器，可与继电器、光电耦合器连接，注意事项：

- 电源由用户提供，如果电源接反，会导致驱动器损坏。
- 外部电源最大25V，输出最大电流50mA，3路电流总和不超过100mA。
- 当使用继电器等感性负载时，需加入二极管与感性负载并联，若二极管的极性相反时，将导致驱动器损坏。
- 导通时，约有1V左右压降，不能满足TTL低电平要求，因此不能和TTL电路直接相连。

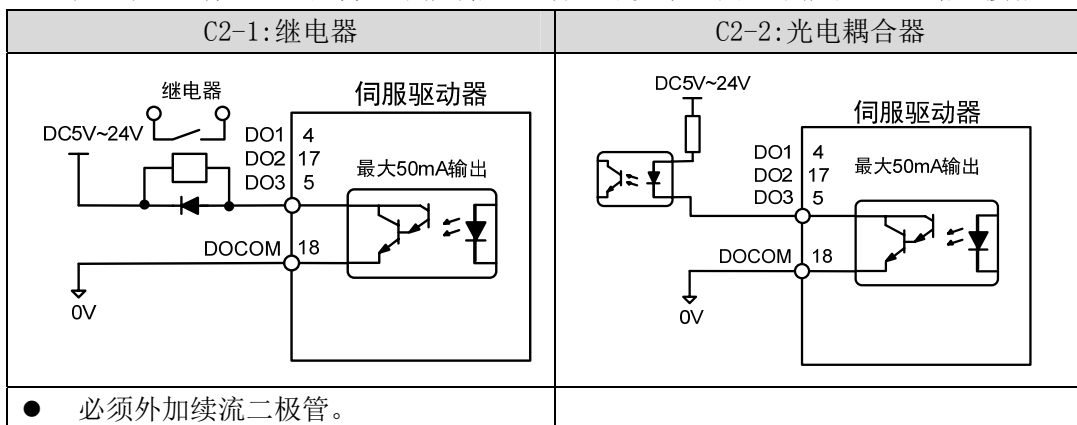

### 3. 位置脉冲指令接口 (C3)

有差分驱动和单端驱动两种接法，推荐差分驱动接法。接线宜采用双绞线。驱动电流8~15mA，由参数P035设置工作方式：脉冲+符号、正转/反转脉冲、正交脉冲。

C3-1: 差分驱动	C3-2: 单端驱动								
<p>伺服驱动器</p> <p>线驱动器 26LS31等效品</p>	<p>伺服驱动器</p>								
<ul style="list-style-type: none"> <li>● 最大脉冲频率500kHz(kpps);</li> <li>● 不宜受干扰，推荐此接法。</li> </ul>	<ul style="list-style-type: none"> <li>● 最大脉冲频率200kHz(kpps);</li> <li>● 推荐电阻R阻值：</li> </ul> <table border="1" data-bbox="884 815 1198 990"> <thead> <tr> <th>VCC</th> <th>R</th> </tr> </thead> <tbody> <tr> <td>5V</td> <td>82 Ω ~120 Ω</td> </tr> <tr> <td>12V</td> <td>510 Ω ~820 Ω</td> </tr> <tr> <td>24V</td> <td>1.5k Ω ~2k Ω</td> </tr> </tbody> </table>	VCC	R	5V	82 Ω ~120 Ω	12V	510 Ω ~820 Ω	24V	1.5k Ω ~2k Ω
VCC	R								
5V	82 Ω ~120 Ω								
12V	510 Ω ~820 Ω								
24V	1.5k Ω ~2k Ω								

#### 4. 编码器信号线驱动输出 (C5)

将编码器信号分频后通过线驱动(Line Driver)输出到上位控制器。

C5-1: 长线接收器接收	C5-2: 光电耦合器接收
<ul style="list-style-type: none"> <li>● 上位控制器使用AM26LS32等效品作接收器, 必须接终端电阻, 阻值范围<math>220\ \Omega \sim 470\ \Omega</math>;</li> <li>● 驱动器编码器信号地(GND)必须和上位控制器信号地连接。</li> </ul>	<ul style="list-style-type: none"> <li>● 上位控制器使用高速光电耦合器(例如6N137), 限流电阻阻值<math>220\ \Omega</math>左右。</li> </ul>

#### 5. 编码器 Z 信号集电极开路输出 (C6)

将编码器Z信号通过集电极开路输出到上位控制器。由于Z信号脉宽较窄, 请使用高速光电耦合器接收。

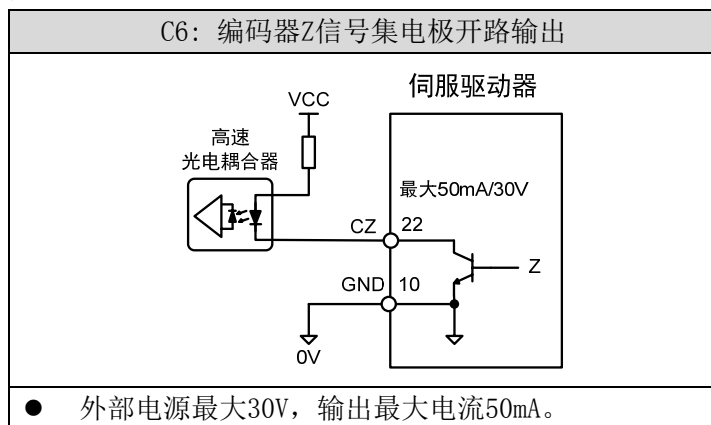

## 2.2.4 DI 数字输入接口定义

每个 DI 数字输入接口都是可编程的，通过对应参数能设置成不同的功能。出厂定义缺省值如下，用户可根据需要修改。

参数	名称	参数范围	缺省值	单位	适用
P100	数字输入 DI1 功能	-21~21	1		ALL
P101	数字输入 DI2 功能	-21~21	2		ALL
P102	数字输入 DI3 功能	-21~21	3		ALL
P103	数字输入 DI4 功能	-21~21	4		ALL
P104	数字输入 DI5 功能	-21~21	20		ALL

参数绝对值表示功能，符号表示逻辑。正数表示正逻辑，负数表示负逻辑(ON 为有效，OFF 为无效)：

参数值	DI 输入信号	DI 结果
正数	开路	OFF
	导通	ON
负数	开路	ON
	导通	OFF

DI 功能描述表

功能号	符号	DI 功能
0	NULL	无功能
1	SON	伺服使能
2	ARST	报警清除
3	CCWL	正转驱动禁止
4	CWL	反转驱动禁止
5	TCCW	正转转矩限制
6	TCW	反转转矩限制
15	EMG	紧急停机
18	GEAR1	电子齿轮选择 1
19	GEAR2	电子齿轮选择 2
20	CLR	位置偏差清除
21	INH	脉冲输入禁止



## 2.2.5 DO 数字输出接口定义

每个 DO 数字输出接口都是可编程的，通过对应参数能设置成不同的功能。出厂定义缺省值如下，用户可根据需要修改。

参数	名称	参数范围	缺省值	单位	适用
P130	数字输出 DO1 功能	-11~11	2		ALL
P131	数字输出 DO2 功能	-11~11	3		ALL
P132	数字输出 DO3 功能	-11~11	8		ALL

参数绝对值表示功能，符号表示逻辑。0 为强制 OFF，1 为强制 ON。符号代表输出逻辑，正数表示正逻辑，负数表示负逻辑：

参数值	对应功能	DO 输出信号
正数	ON	导通
	OFF	截止
负数	ON	截止
	OFF	导通

DO 功能描述表

功能号	符号	DO 功能
0	OFF	一直无效
1	ON	一直有效
2	RDY	伺服准备好
3	ALM	报警
5	COIN	定位完成
6	ASP	速度到达
8	BRK	电磁制动器
11	TRQL	转矩限制中

## 2.3 X2 编码器信号端子

### 2.3.1 X2 端子插头

X2编码器信号端子与电机编码器连接，使用3排DB15插座(VGA插座)，外形和针脚分布为：

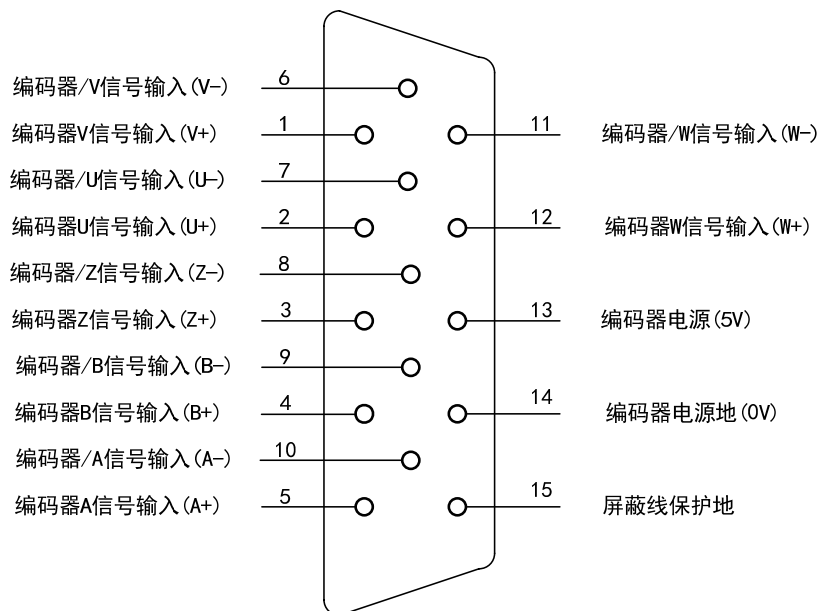

驱动器X2插头(标准式编码器)

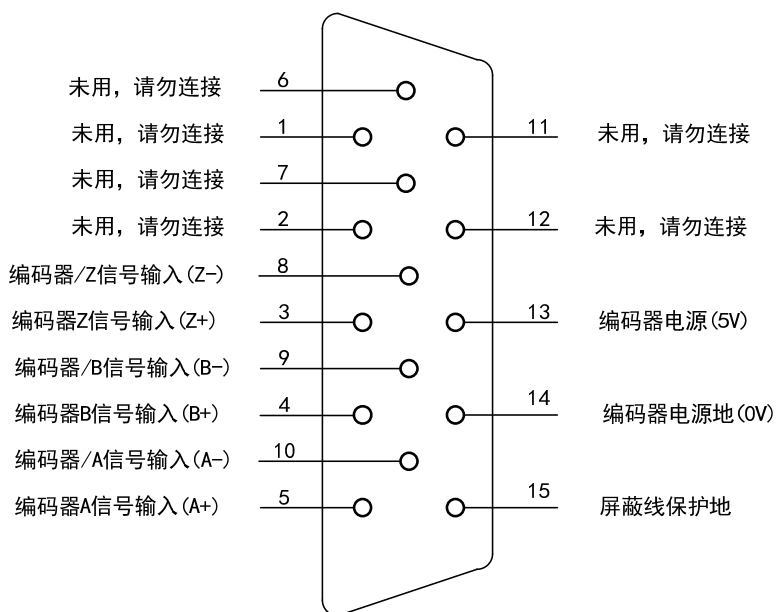

驱动器X2插头(省线式编码器)

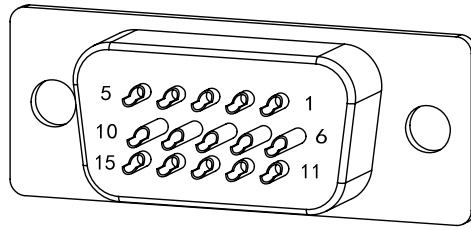

X2插头焊针分布

### 2.3.2 X2 端子信号说明

信号名称	5V	针脚号	信号线颜色		功能
			标准式 (16芯) [注1]	省线式 (10芯) [注2]	
编码器电源	5V	13	红+红白	红+红白	编码器用5V电源(由驱动器提供), 电缆在20m以上时, 为了防止编码器电压降低, 电源和地线可采用多线连接或使用粗电线。
	0V	14	黑+黑白	黑+黑白	
编码器A相输入	A+	5	棕	棕	与编码器A相输出连接。
	A-	10	棕白	棕白	
编码器B相输入	B+	4	黄	黄	与编码器B相输出连接。
	B-	9	黄白	黄白	
编码器Z相输入	Z+	3	绿	绿	与编码器Z相输出连接。
	Z-	8	绿白	绿白	
编码器U相输入	U+	2	紫		与编码器U相输出连接, 省线式请勿连接。
	U-	7	紫白		
编码器V相输入	V+	1	蓝		与编码器V相输出连接, 省线式请勿连接。
	V-	6	蓝白		
编码器W相输入	W+	12	橙		与编码器W相输出连接, 省线式请勿连接。
	W-	11	橙白		
屏蔽线保护地	FG	15	裸线	裸线	与信号电缆屏蔽线连接。

注1: 本公司提供成品16芯电缆, 型号16FBM15(机座号110及以上电机使用)。

注2: 本公司提供成品10芯电缆, 型号10FBM15X(机座号80电机使用)。

## 2.4 标准接线图

### 2.4.1 位置控制接线图

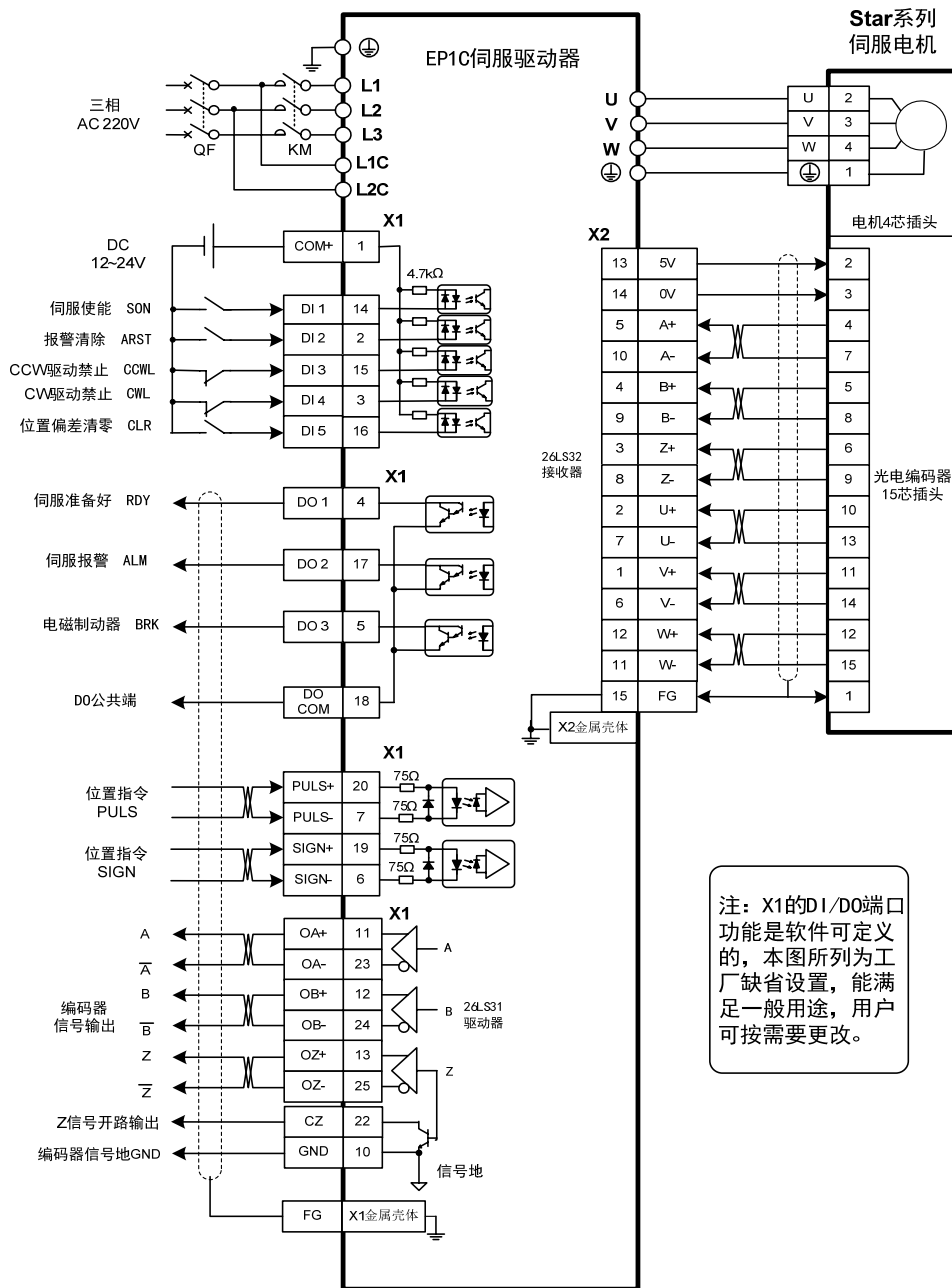

## 2.5 制动电阻的连接

使用外接制动电阻与伺服驱动器连接时（务必拆开 B1 和 B2 之间的短接），再将外接制动电阻连接与 P 和 B1 之间。

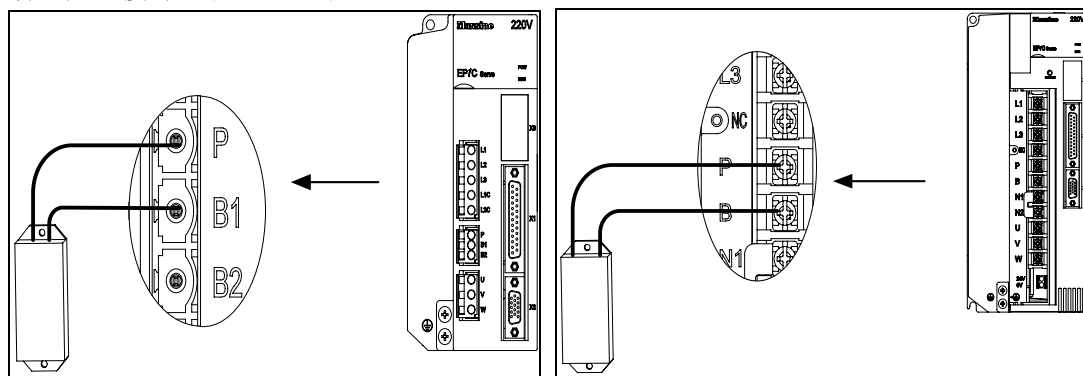

图A

图B

注1: 如上图A所示的外接电阻器连接方式适用于EPIC-TL05F、EPIC-TL10F、EPIC-TL15F、EPIC-TL25F型伺服驱动器。

注2: 如上图B所示的外接电阻器连接方式适用于EPIC-TL35F、EPIC-TL55F型伺服驱动器，连接外部制动电阻时，将外部制动电阻跨接在P、B端，NC悬空。

## 2.6 电抗器的连接

需要对电源高次谐波进行抑制时，在N1, N2之间连接直流电抗器。

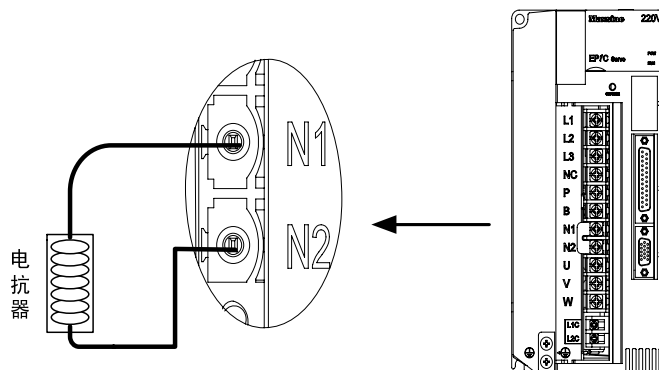

注1: 仅EPIC-TL35F、EPIC-TL55F型伺服驱动器有外接电抗器连接功能。



# 第 3 章 面板操作

## 3.1 驱动器面板说明

### 3.1.1 面板组成

面板由 5 个 LED 数码管显示器和 4 个按键 ▲、▼、◀、Enter 和 1 个 Mini USB 接口组成，用来显示系统各种状态、设置参数等。操作是分层操作，由主菜单逐层展开。

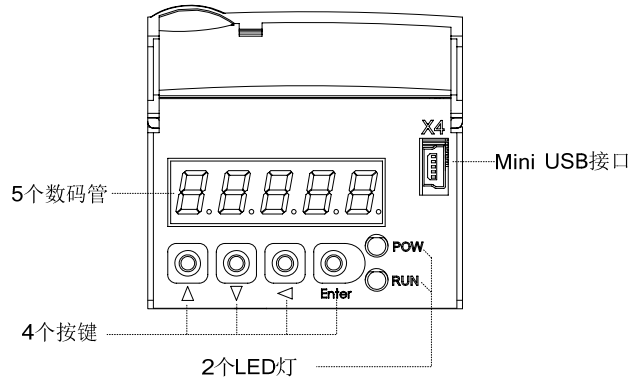

### 3.1.2 面板说明

符号	名称	功能
POW	主电源灯	点亮：主电源已上电； 熄灭：主电源未上电。
RUN	运行灯	点亮：电机通电运行中； 熄灭：电机未通电运行。
▲	增加键	增加序号或数值；长按具有重复效果。
▼	减小键	减小序号或数值；长按具有重复效果。
◀	退出键	菜单退出；操作取消。
Enter	确认键	菜单进入；操作确认。
	USB 接口	设备与计算机连接的接口。

### 3.1.3 数值显示

数值采用5个数码管显示器，数值前面显示减号表示负数，如果是5位负数，则所有小数点点亮表示负数。有些显示项目目前有前缀字符，如果数值位数太长需占用前缀字符的位置，则前缀字符不会显示，只显示数值。

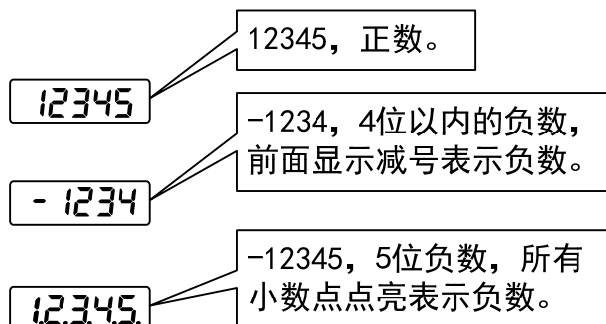

### 3.2 主菜单

第1层是主菜单，共有4种操作方式，用▲、▼键改变方式，按Enter键进入第2层，执行具体操作，按◀键从第2层退回主菜单。

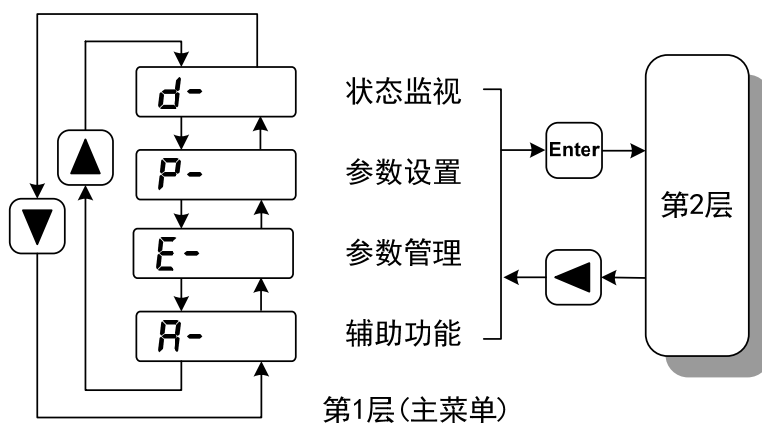



### 3.3 状态监视

在主菜单下选择状态监视“d-”，按 **Enter** 键进入监视方式。有多种监视项目，用户用 **▲**、**▼** 键选择需要的显示项目，再按 **Enter** 键，进入具体的显示状态。



### 1. 32 位二进制数值显示[注 1]

32 位二进制数范围是-2147483648~2147483647，采用低位和高位组合表示，通过菜单选择低位和高位，用图中公式合成完整数值。

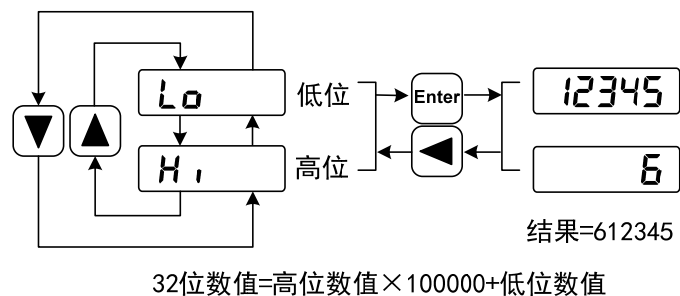

### 2. 脉冲单位[注 2]

原始位置指令的脉冲是指输入的脉冲个数，未经过电子齿轮变换。其他的项目的脉冲单位是编码器脉冲单位。以使用 2500 线编码器为例：

$$\begin{aligned}
 \text{编码器脉冲单位} &= \text{编码器分辨率} \\
 &= 4 \times \text{编码器线数} \\
 &= 4 \times 2500(\text{pulse / rev}) \\
 &= 10000(\text{pulse / rev})
 \end{aligned}$$

### 3. 电机电流[注 3]

电机相电流有效值。

### 4. 峰值转矩和峰值电流[注 4]

过去 10 秒内电机的最大转矩和最大相电流有效值。

### 5. 位置指令脉冲频率[注 5]

输入电子齿轮放大之前实际的脉冲频率，正转方向显示正数，反转方向显示负数。

## 6. 输入端子 DI[注 6]

数码管的竖线表示一位的状态，竖线上笔划点亮表示 ON，下笔划点亮表示 OFF。

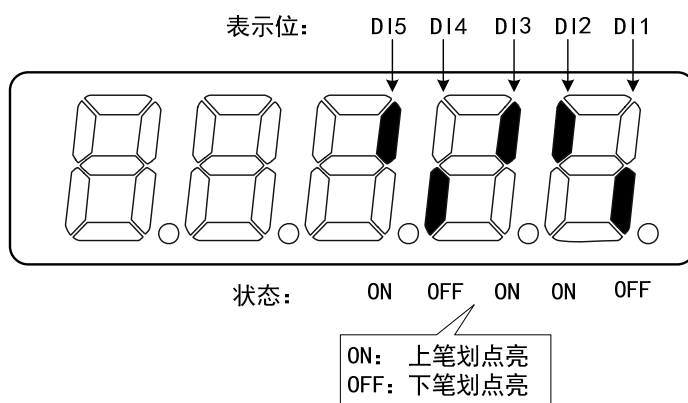

## 7. 输出端子 DO[注 7]

数码管的竖线表示一位的状态，竖线上笔划点亮表示 ON，下笔划点亮表示 OFF。

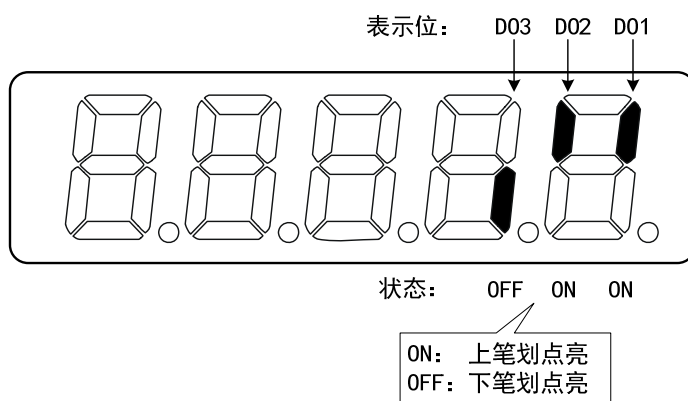

## 8. 编码器输入信号[注 8]

数码管的竖线表示一位的状态，竖线上笔划点亮表示高电平，下笔划点亮表示低电平。

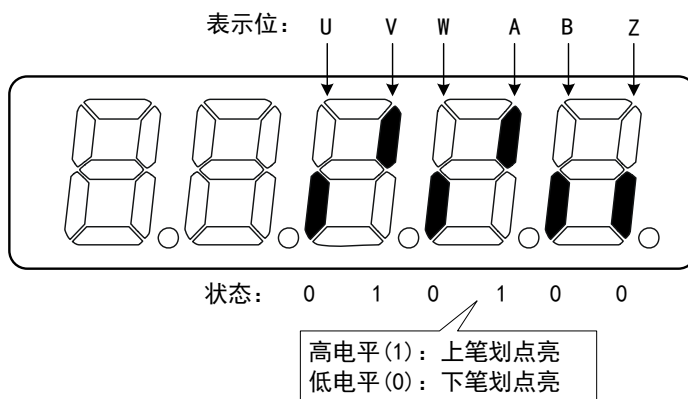

### 9. 转子绝对位置[注 9]

表示转子在一转中相对定子所处的位置，以一转为一个周期，编码器脉冲单位，以编码器 Z 脉冲为原点。以使用 2500 线编码器为例，其范围是 0~9999，Z 脉冲出现时数值为 0。

### 10. 控制方式[注 10]

前 3 个字符表示控制方式，最后字符表示增益组合。

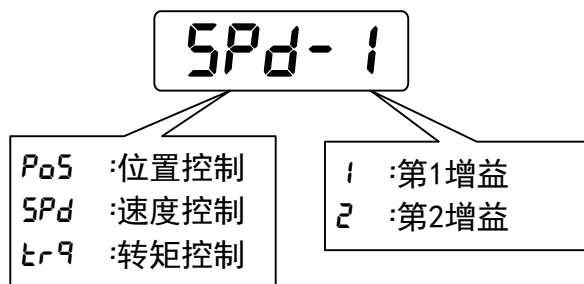

### 11. 报警代码[注 11]

无报警显示两减号。有报警显示报警号，并闪烁。报警出现时，显示器会自动进入状态监视并显示报警号，但可以通过键盘进行其他操作，当其不处于监视状态时，则最右边数码管的小数点闪烁表示有报警存在。

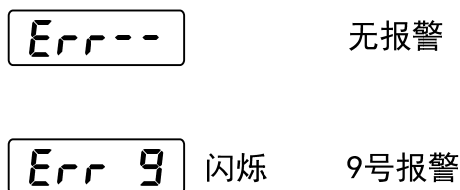

### 12. 模块内部温度[注 12]

当模块温度大于用户设定值时，风扇开始工作，小于设定值时，风扇关闭。温度显示范围 25~125℃。

### 3.4 参数设置

参数采用参数段+参数号表示，百位数是段号，十位和个位是参数号。例如参数 P102，段号是“1”，参数号是“02”，显示器显示为“P- 102”。

在主菜单下选择参数设置“P- ”，按 **Enter** 键进入参数设置方式。首先用 **▲**、**▼** 键选择参数段，选中后，按 **Enter** 键，进入该段参数号选择。其次再用 **▲**、**▼** 键选择参数号，选中后，按 **Enter** 键显示参数值。

用 **▲**、**▼** 键修改参数值。按 **▲** 或 **▼** 键一次，参数增加或减少 1，按下并保持 **▲** 或 **▼** 键，参数能连续增加或减少。参数值被修改时，最右边的 LED 数码管小数点点亮，按 **Enter** 键确定修改数值有效，此时右边的 LED 数码管小数点熄灭，修改后的数值将立刻反映到控制中(部分参数需要保存后重新上电才能起作用)。此后还可以继续修改参数，修改完毕按 **◀** 键退回到参数号选择状态。如果对正在修改的数值不满意，不要按 **Enter** 键确定，可按 **◀** 键取消，参数恢复原值。

修改后的参数并未保存到 EEPROM 中，若需要永久保存，请使用参数管理中的参数写入操作。参数段、参数号不一定是连续的，未使用的参数段、参数号将被跳过而不能被选择。

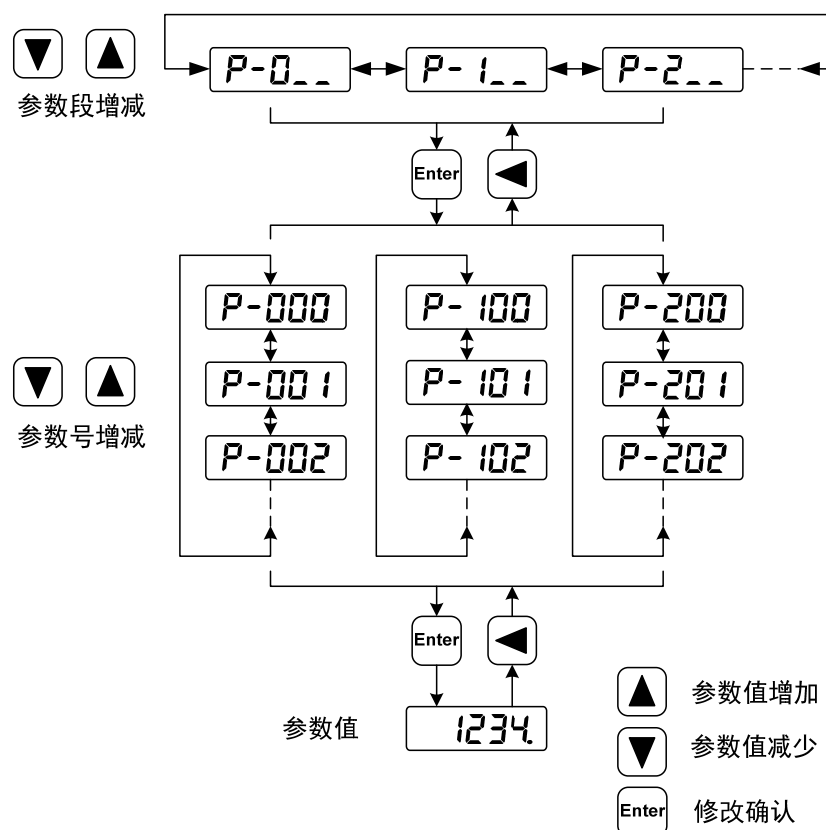

### 3.5 参数管理

参数管理主要处理参数表与 EEPROM 之间操作，在主菜单下选择参数管理“E-”，按  键进入参数管理方式。

选择操作模式，共有 3 种模式，用 、 键来选择。选中操作后按下  键并保持 3 秒以上，激活操作。完毕后再可按  键退回到操作模式选择状态。

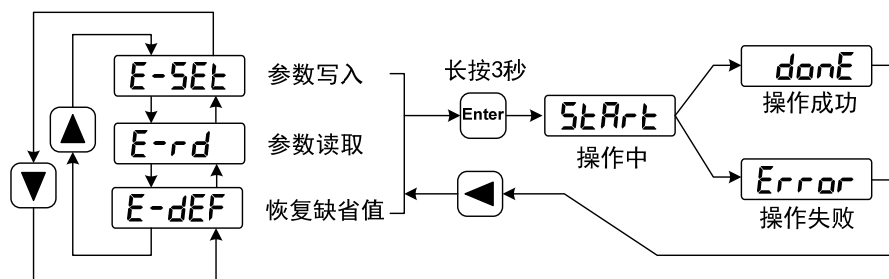

- 参数写入

表示将参数表中的参数写入 EEPROM。用户修改了参数，仅使参数表中参数值改变了，下次上电又会恢复成原来的数值。如果想永久改变参数值，就需要执行参数写入操作，将参数表中参数写入到 EEPROM 中，以后上电就会使用修改后的参数。

- 参数读取



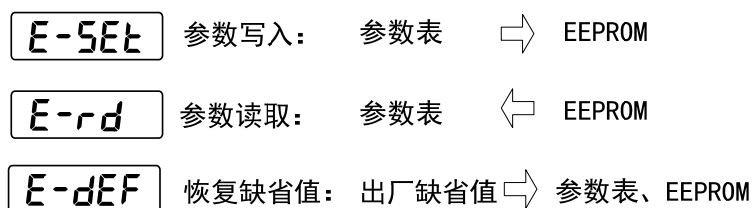

表示将 EEPROM 中的数据读到参数表中。这个过程在上电时会自动执行一次，开始时，参数表的参数值与 EEPROM 中是一样的。但用户修改了参数，就会改变参数表中参数值，当用户对修改后的参数不满意或参数被调乱时，执行参数读取操作，可将 EEPROM 中数据再次读到参数表中，恢复成刚上电的参数。

- 恢复缺省值

表示将所有参数的缺省值（出厂值）读到参数表中，并写入到 EEPROM 中，下次上电将使用缺省参数。当用户将参数调乱，无法正常工作时，使用这个操作，可将所有参数恢复成出厂状态。因为不同的驱动器型号和电机型号对应的参数缺省值不同，在使用恢复缺省参数时，必须先保证电机代码(参数 P002)的正确性。



## 3.6 辅助功能

在主菜单下选择辅助功能“R-”，按  键进入辅助功能方式。用 、 键选择操作模式。选中操作后按下  键进入对应功能，完毕后按  键退回到操作模式选择状态。

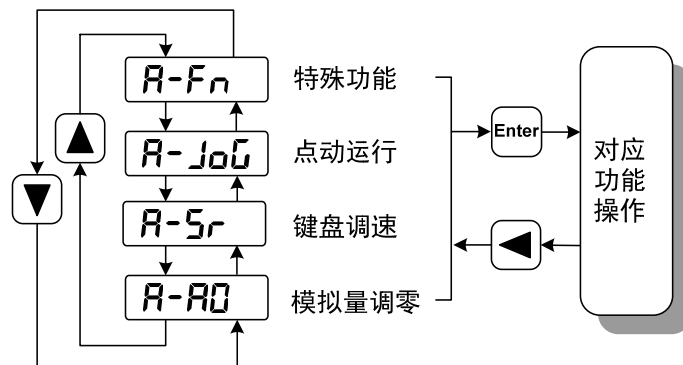

### 3.7 参数缺省值恢复

在发生以下情况时，请使用恢复缺省参数（出厂参数）功能：

- 参数被调乱，系统无法正常工作。
- 更换电机，新换电机与原配电机型号不同。
- 其他原因造成驱动器代码（参数 P001）和电机代码(参数 P002)不匹配。

恢复缺省参数的步骤如下：

1. 检查电机代码（参数 P002）是否正确。若正确，执行步骤 4，若不正确，执行下面步骤。
2. 修改密码(参数 P000)为 360。
3. 修改电机代码（参数 P002）为需要的电机代码，电机代码参见 7.4 章节电机适配表。
4. 进入参数管理，执行以下两种操作之一：

#### (1) 恢复部分参数缺省值

仅恢复与驱动器、电机相关的缺省参数，保留其他用户参数。执行参数管理中参数写入操作，本操作只有在密码为 360、且修改了电机代码时才具有恢复缺省值功能，其他情况下，只有参数写入功能。

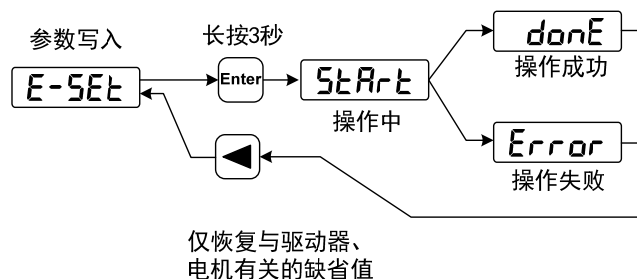

#### (2) 恢复全部参数缺省值

恢复所有参数为缺省值，用户修改过的参数也被恢复到出厂缺省值。执行参数管理中恢复缺省值操作。

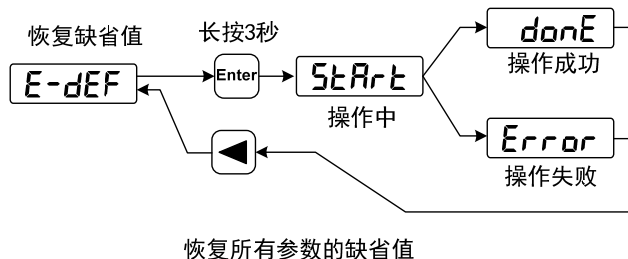

6. 关电源，再次上电，即可工作。



# 第 4 章 运行

## 4.1 空载试运行

试运行的目的是确认以下事项是否正确：

- 驱动器电源配线；
- 伺服电机动力线配线；
- 编码器配线；
- 伺服电机运转方向和速度。

### 4.1.1 接线和检查

在通电之前，确认电机：

- 电机空载，电机轴上不要加负载，已经安装在机械上也请脱开连接器。
- 由于电机加减速有冲击，必须固定电机。

按下图接线，在通电之前先检查以下几项：

- 连线是否正确？尤其是驱动器 U、V、W 是否与电机 U、V、W 接线一一对应及驱动器 L1、L2、L3、L1C、L2C 接线？
- 输入电压是否正确？
- 编码器电缆连接是否正确？

## 4.1.2 点动(JOG)试运行

### 1. 通电

接通控制电源(主电路电源暂时不接)，驱动器的显示器点亮，如果有报警出现，请检查连线，再接通主电路电源，POWER 指示灯点亮。



### 2. 参数设置

按下表设置参数：

参数	名称	设置值	缺省值	参数说明
P004	控制方式	1	0	设为速度控制
P025	速度指令来源	3	3	设为 JOG 来源
P060	速度指令加速时间	合适	0	减少加速冲击
P061	速度指令减速时间	合适	0	减少减速冲击
P076	JOG 运行速度	100	100	点动(JOG)速度
P097	忽略驱动禁止	3	3	忽略正转驱动禁止(CCWL)和反转驱动禁止(CWL)
P098	强制使能	1 或 0	0	强制使能，如果外加使能，设置为 0。如果不用外加使能，设置为 1。
P100	数字输入 DI1 功能	1	1	DI1 设置为伺服使能 SON

### 3. 运行

确认没有报警和任何异常情况后，伺服使能(SON) ON，RUN 指示灯点亮，这时电机激励，处于零速状态。

在辅助功能中，选择点动运行“R-JOG”，按  键进入点动(JOG)运行方式。点动提示符是“J”，数值单位是 r/min，速度指令由按键提供。按下  键并保持，电机按 JOG 速度正转(CCW)运行，松开按键，电机停转，保持零速；按下  键并保持，电机按 JOG 速度反转(CW)运行，松开按键，电机停转，保持零速。JOG 速度由参数 P076 设置。



### 4.1.3 键盘调速试运行

#### 1. 通电

接通控制电源(主电路电源暂时不接)，驱动器的显示器点亮，如果有报警出现，请检查连线，再接通主电路电源，POWER 指示灯点亮。



#### 2. 参数设置

按下表设置参数：

参数	名称	设置值	缺省值	参数说明
P004	控制方式	1	0	设为速度控制
P025	速度指令来源	4	3	设为键盘来源
P097	忽略驱动禁止	3	3	忽略正转驱动禁止(CCWL)和反转驱动禁止(CWL)
P098	强制使能	1 或 0	0	强制使能, 如果外加使能, 设置为 0。如果不用外加使能, 设置为 1。
P100	数字输入 DI1 功能	1	1	DI1 设置为伺服使能 SON

#### 3. 运行

确认没有报警和任何异常情况后，伺服使能(SON) ON，RUN 指示灯点亮，这时电机激励，处于零速状态。

在辅助功能中，选择键盘调速“R-5r”，按  键进入键盘调速方式。键盘调速提示符是“r.”，数值单位是 r/min，速度指令由按键提供。用 、 键改变速度指令，电机按给定的速度运行。正数表示正转(CCW)，负数表示反转(CW)，最小给定速度是 0.1r/min。



## 4.2 位置控制

位置控制应用于需要精密定位的系统中，如数控机床、纺织机械等。位置指令来源是脉冲指令，由输入端子的 PULS+、PULS-和 SIGN+、SIGN-输入脉冲。

### 4.2.1 位置控制的简单例子

这是一个位置控制的简单例子，下图是接线图。

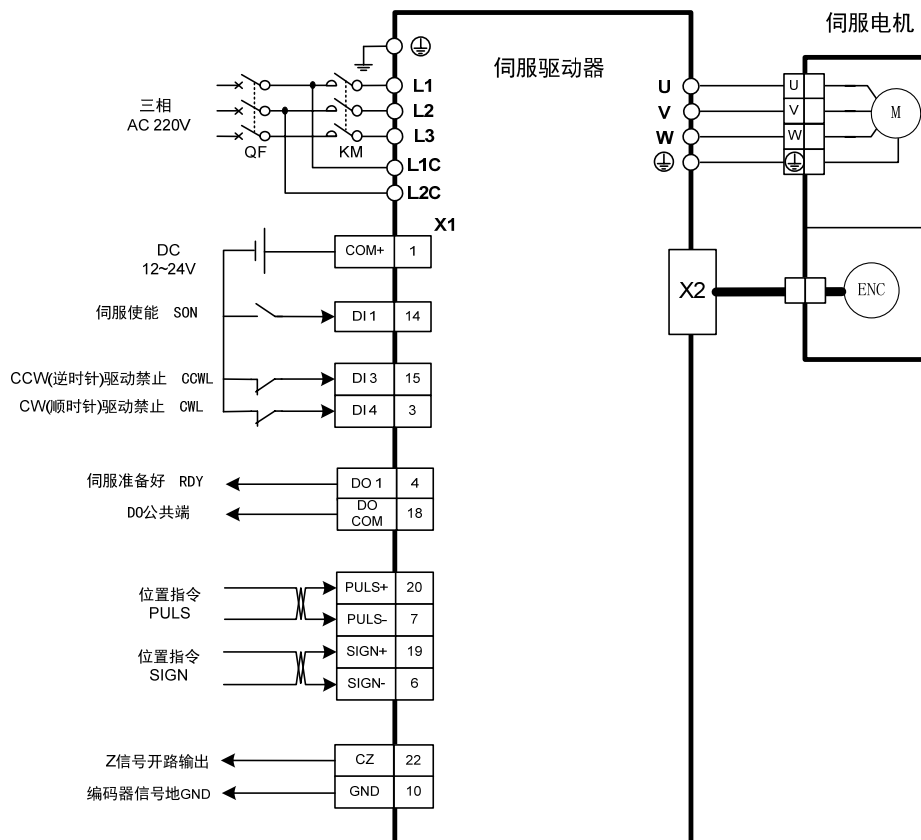

例子的参数设置：

参数	名称	设置值	缺省值	参数说明
P004	控制方式	0	0	设为位置控制
P097	忽略驱动禁止	0	3	使用正转驱动禁止(CCWL)和反转驱动禁止(CWL)。若设置为忽略，可不连接 CCWL、CWL。
P100	数字输入 DI1 功能	1	1	DI1 设置为伺服使能 SON
P130	数字输出 DO1 功能	2	2	DO1 设置为伺服准备好 RDY

## 4.2.2 位置指令

### 1. 与位置指令有关的参数

参数	名称	参数范围	缺省值	单位	适用
P029	指令脉冲电子齿轮第1分子	1~32767	1		P
P030	指令脉冲电子齿轮分母	1~32767	1		P
P031	指令脉冲电子齿轮第2分子	1~32767	1		P
P032	指令脉冲电子齿轮第3分子	1~32767	1		P
P033	指令脉冲电子齿轮第4分子	1~32767	1		P
P035	指令脉冲输入方式	0~2	0		P
P036	指令脉冲输入方向	0~1	0		P
P037	指令脉冲输入信号逻辑	0~3	0		P
P038	指令脉冲输入信号滤波	0~21	7		P
P039	指令脉冲输入滤波模式	0~1	0		P
P040	位置指令指数平滑滤波时间	0~1000	0	ms	P

### 2. 指令脉冲传输路径

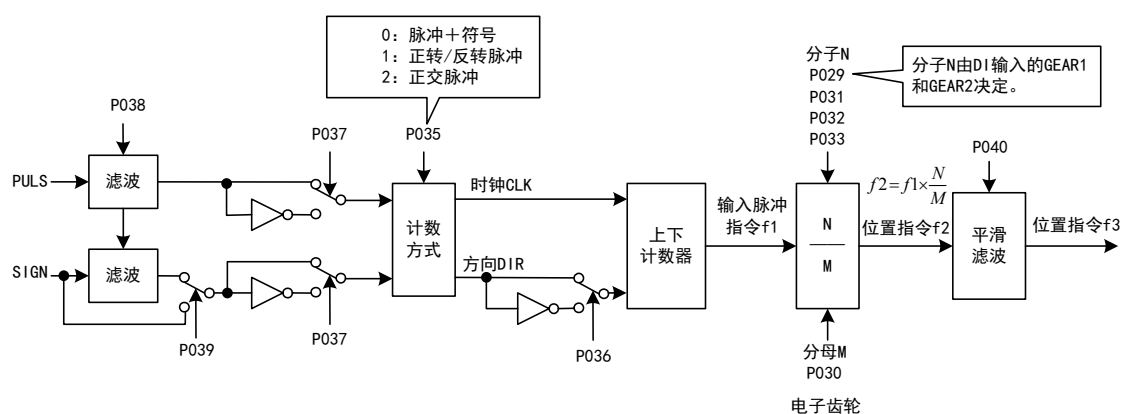



## 5. 信号滤波

参数 P038 设置输入信号 PULS 和 SIGN 数字滤波，数值越大，滤波时间常数越大。缺省值下最大脉冲输入频率为 500kHz(kpps)，数值越大则最大脉冲输入频率会相应降低。

用于滤除信号线上的噪声，避免计数出错。如果出现因计数不准导致走不准现象，可适当增加参数值。参数 P039 可关闭 SIGN 信号滤波。

## 6. 平滑滤波

如下图所示，参数 P040 是对指令脉冲进行平滑滤波，具有指数形式的加减速。滤波器不会丢失输入脉冲，但会出现指令延迟现象。当设置为 0 时，滤波器不起作用。参数值表示由 0 频率上升到 63.2% 的位置指令频率的时间。

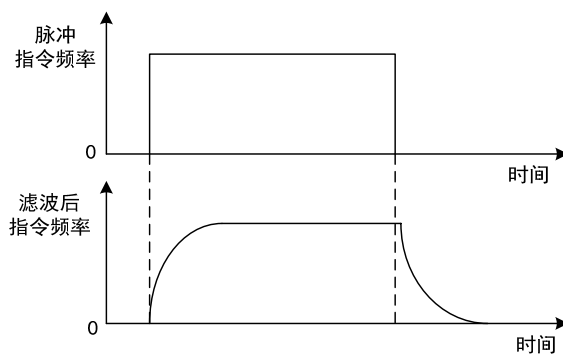

滤波器使输入的脉冲频率平滑化。此滤波器用于：上位控制器无加减速功能、电子齿轮比较大、指令频率较低等场合。

### 4.2.3 输入电子齿轮

通过电子齿轮可以定义输入到本装置的单位脉冲命令使传动装置移动任意距离，上位控制器所产生的脉冲命令不需考虑传动系统的齿轮比、减速比或电机编码器线数。下表是电子齿轮变量说明：

变量	变量说明	本装置数值
$C$	编码器线数	2500
$P_t$	编码器分辨率(pulse/rev)	$=4 \times C$ $=4 \times 2500$ $=10000(\text{pulse/rev})$
$R$	减速比	$R=B/A$ ，其中 $A$ ：电机旋转圈数； $B$ ：负载轴旋转圈数。
$\Delta P$	一个指令脉冲移动量	
$P_c$	负载轴一转的指令脉冲数	
$Pitch$	滚珠丝杆节距(mm)	
$D$	滚轮直径(mm)	

计算公式：

$$\text{电子齿轮比} \left( \frac{N}{M} \right) = \frac{\text{编码器一转分辨率} (P_t)}{\text{负载轴一转的指令脉冲数} (P_c) \times \text{减速比} (R)}$$

其中，

$$\text{负载轴一转的指令脉冲数} (P_c) = \frac{\text{负载轴一转的移动量}}{\text{一个指令脉冲移动量} (\Delta P)}$$

将上面计算结果进行约分，并使分子和分母都小于或等于 32767 的整数，保证比值在  $1/50 < N/M < 200$  范围内，写入参数中。



## 1. 电子齿轮在滚珠丝杠应用

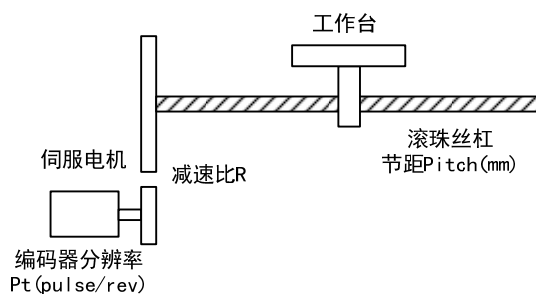

对于滚珠丝杠负载，有

$$\text{电子齿轮比} \left( \frac{N}{M} \right) = \frac{P_t}{P_c \times R}$$

其中，

$$P_c = \frac{\text{Pitch}}{\Delta P}$$

例如：

已知，编码器线数  $C=2500$  线，减速比  $1/1$ ，节距  $\text{Pitch}=8\text{mm}$ ，一个脉冲移动量  $\Delta P=0.001\text{mm}$ ，计算电子齿轮比。

计算步骤：

- 计算编码器分辨率( $P_t$ )

$$P_t = 4 \times C = 4 \times 2500 = 10000(\text{pulse/rev})$$

- 计算负载轴一转的指令脉冲数( $P_c$ )

$$P_c = \frac{\text{Pitch}}{\Delta P} = \frac{8\text{mm}}{0.001\text{mm}} = 8000$$

- 计算电子齿轮比

$$\text{电子齿轮比} \left( \frac{N}{M} \right) = \frac{P_t}{P_c \times R} = \frac{10000}{8000 \times (1/1)} = \frac{5}{4}$$

- 设置参数(以第一分子为例)

分子  $N=5$ ，分母  $M=4$ ，设置  $P029=5$  和  $P030=4$ 。

## 2. 电子齿轮在分度盘应用

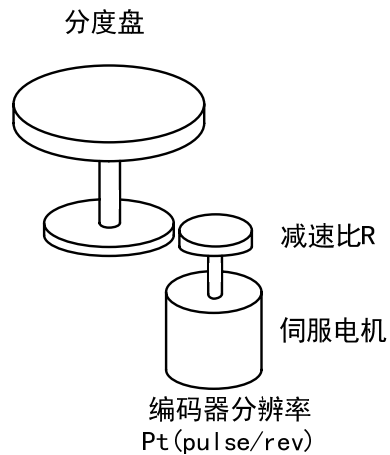

对于分度盘负载，有

$$\text{电子齿轮比} \left( \frac{N}{M} \right) = \frac{P_t}{P_c \times R}$$

其中，

$$P_c = \frac{360^\circ}{\Delta P}$$

例如：

已知，编码器线数  $C=2500$  线，减速比  $1/3$ ，一个脉冲移动量  $\Delta P=0.1^\circ$ ，计算电子齿轮比。

计算步骤：

- 计算编码器分辨率( $P_t$ )

$$P_t = 4 \times C = 4 \times 2500 = 10000 (\text{pulse/rev})$$

- 计算负载轴一转的指令脉冲数( $P_c$ )

$$P_c = \frac{360^\circ}{\Delta P} = \frac{360^\circ}{0.1^\circ} = 3600$$

- 计算电子齿轮比

$$\text{电子齿轮比} \left( \frac{N}{M} \right) = \frac{P_t}{P_c \times R} = \frac{10000}{3600 \times (1/3)} = \frac{30000}{3600} = \frac{25}{3}$$

- 设置参数(以第一分子为例)

分子  $N=25$ ，分母  $M=3$ ，设置  $P029=25$  和  $P030=3$ 。

## 3. 电子齿轮在传送带应用

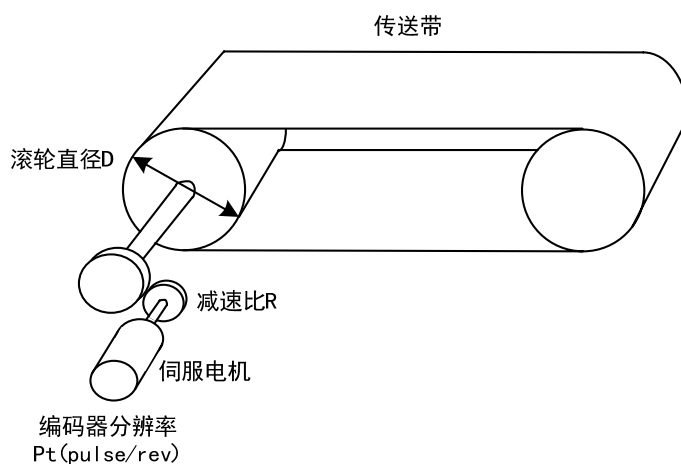

对于传送带，有

$$\text{电子齿轮比} \left( \frac{N}{M} \right) = \frac{P_t}{P_c \times R}$$

其中，

$$P_c = \frac{\pi D}{\Delta P}$$

例如：

已知，编码器线数  $C=2500$  线，减速比  $1/10$ ，滚轮直径  $D=200\text{mm}$ ，一个脉冲移动量  $\Delta P=0.01\text{mm}$ ，计算电子齿轮比。

计算步骤：

- 计算编码器分辨率( $P_t$ )

$$P_t = 4 \times C = 4 \times 2500 = 10000(\text{pulse/rev})$$

- 计算负载轴一转的指令脉冲数( $P_c$ )

$$P_c = \frac{\pi D}{\Delta P} = \frac{3.14 \times 200}{0.01} = 62800$$

- 计算电子齿轮比

$$\text{电子齿轮比} \left( \frac{N}{M} \right) = \frac{P_t}{P_c \times R} = \frac{10000}{62800 \times (1/10)} = \frac{100000}{62800} = \frac{2500}{157}$$

- 设置参数(以第一分子为例)

分子  $N=2500$ ，分母  $M=157$ ，设置  $P029=2500$  和  $P030=157$ 。

#### 4. 电机旋转圈数和电子齿轮比的关系

电机旋转圈数和电子齿轮的关系为：

$$\text{电机旋转圈数} = \frac{\text{pulse} \times N}{P_i \times M}$$

其中，pulse 是输入脉冲个数。例如，编码器线数 C=2500 线，N=20，M=3，pulse=1000，计算为：

$$\text{电机旋转圈数} = \frac{1000 \times 20}{10000 \times 3} = \frac{2}{3} (\text{圈})$$

#### 5. 电机旋转速度和电子齿轮比的关系

电机旋转速度和电子齿轮的关系为：

$$\text{电机速度}(r/\text{min}) = \frac{f(\text{Hz}) \times 60 \times N}{P_i \times M}$$

其中，f 是输入脉冲频率，单位 Hz(pps)，例如，编码器线数 C=2500 线，N=3，M=1，f=100kHz(kpps)，计算为：

$$\text{电机速度}(r/\text{min}) = \frac{100 \times 10^3 \times 60 \times 3}{10000 \times 1} = 1800(r/\text{min})$$

#### 6. 电子齿轮比切换

驱动器提供 4 组电子齿轮分子 N，可以在线改变，由 DI 输入的 GEAR1、GEAR2 决定。分母 M 都是一样的。

DI 信号[注]		输入电子齿轮分子 N	输入电子齿轮分母 M
GEAR2	GEAR1		
0	0	第 1 分子(参数 P029)	分母(参数 P030)
0	1	第 2 分子(参数 P031)	
1	0	第 3 分子(参数 P032)	
1	1	第 4 分子(参数 P033)	

注：0 表示 OFF，1 表示 ON。

### 4.2.4 位置控制有关增益

参数	名称	参数范围	缺省值	单位	适用
P009	位置环增益	1~1000	40	1/s	P
P021	位置环前馈增益	0~100	0	%	P
P022	位置环前馈滤波时间常数	0.20~50.00	1.00	ms	P

因为位置环包括速度环，依照先内环后外环次序，首先设置好负载转动惯量比，再调整速度环增益、速度环积分时间常数，最后调整位置环增益。

以下是系统的位置控制器，位置环增益 $K_p$ 增加可提高位置环频宽，但受速度环频宽限制。欲提高位置环增益，必须先提高速度环频宽。

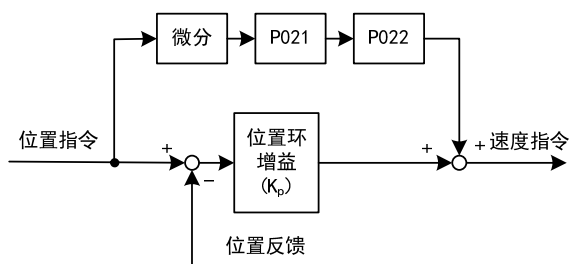

前馈能降低位置环控制的相位滞后，可减小位置控制时的位置跟踪误差以及更短的定位时间。前馈量增大，位置控制跟踪误差减小，但过大会使系统不稳定、超调。若电子齿轮比大于10也容易产生噪声。一般应用可设置P021为0%，需要高响应、低跟踪误差时，可适当增加，不宜超过80%，同时可能需要调整位置环前馈滤波时间常数(参数P022)。

### 4.3 增益调整

驱动器包括电流控制环、速度控制环和位置控制环三个控制回路。控制框图如下：

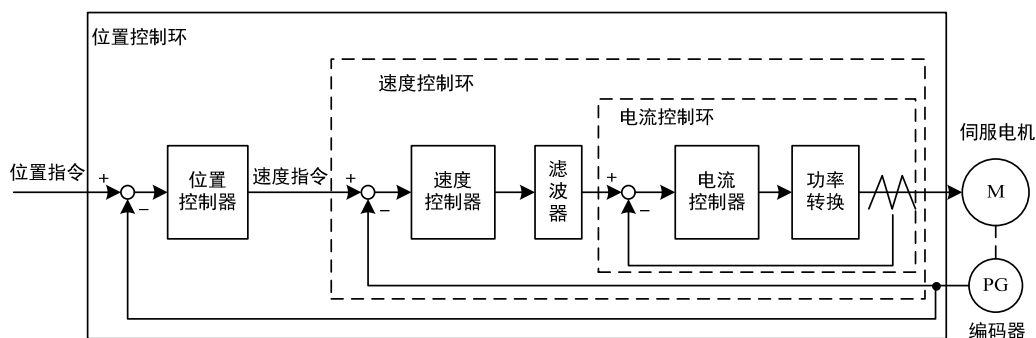

理论上，内层的控制回路频宽一定要高于外层，否则整个控制系统会不稳定而造成振荡或是响应不佳，因此这三个控制回路频宽的关系如下：

$$\text{电流环频宽} > \text{速度环频宽} > \text{位置环频宽}$$

由于驱动器已经调整好电流控制环为最佳状态，用户只需调整速度控制环和位置控制环参数。

#### 4.3.1 增益参数

和增益有关的参数是：

参数	名称	参数范围	缺省值	单位	适用
P005	速度环增益	1~3000	40	Hz	P,S
P006	速度环积分时间常数	1.0~1000.0	20.0	ms	P,S
P009	位置环增益	1~1000	40	1/s	P
P017	负载转动惯量比	0.0~200.0	1.5	倍	P,S

符号定义如下：

$K_v$ ：速度环增益；

$T_i$ ：速度环积分时间常数；

$K_p$ ：位置环增益；

$G$ ：负载转动惯量比(P017)；

$J_L$ ：折算到电机轴的负载转动惯量；

$J_M$ ：电机转子转动惯量。

### 1. 速度环增益 $K_v$

速度环增益 $K_v$ 直接决定速度环的响应频宽。在机械系统不产生振动或是噪音的前提下，增大速度环增益值，则速度响应会加快，对速度指令的跟随性越佳。但是过大的设定容易引起机械共振。速度环频宽表示为：

$$\text{速度环频宽}(Hz) = \frac{1+G}{1+J_L/J_M} \times K_v(Hz)$$

如果负载转动惯量比G设置正确 ( $G=J_L/J_M$ )，则速度环频宽就等于速度环增益 $K_v$ 。

### 2. 速度环积分时间常数 $T_i$

速度环积分可有效的消除速度稳态误差，快速反应细微的速度变化。在机械系统不产生振动或是噪音的前提下，减小速度环积分时间常数 $T_i$ ，以增加系统刚性，降低稳态误差。如果负载惯量比很大或机械系统存在共振因素，必须确认速度回路积分时间常数够大，否则机械系统容易产生共振。如果负载转动惯量比G设置正确 ( $G=J_L/J_M$ )，利用以下公式得到速度环积分时间常数 $T_i$ ：

$$T_i(ms) \geq \frac{4000}{2\pi \times K_v(Hz)}$$

### 3. 位置环增益 $K_p$

位置环增益直接决定位置环的反应速度。在机械系统不产生振动或是噪音的前提下，增加位置环增益值，以加快反应速度，减小位置跟踪误差，缩短定位时间。但过大设定会造成机械系统抖动或定位超调。位置环频宽不可高于速度环频宽，一般

$$\text{位置环频宽}(Hz) \leq \frac{\text{速度环频宽}(Hz)}{4}$$

如果负载转动惯量比G设置正确 ( $G=J_L/J_M$ )，则位置环增益 $K_p$ 计算如下：

$$K_p(1/s) \leq 2\pi \times \frac{K_v(Hz)}{4}$$

### 4.3.2 增益调整步骤

位置和速度频宽的选择必须由机械的刚性和应用场合决定，由皮带连接的输送机械刚性低，可设置为较低频宽；由减速器带动的滚珠丝杆的机械刚度中等，可设置为中等频宽；直接驱动滚珠丝杆或直线电机刚度高，可设置为高频宽。如果机械特性未知，可逐步加大增益以提高频宽直到共振，再调低增益即可。

在伺服增益中，如果改变一个参数，则其它参数也需要重新调整。请不要只对某一个参数进行较大的更改。关于伺服参数的更改步骤，一般请遵守以下原则：

提高响应	降低响应，抑制振动和超调
1. 提高速度环增益 $K_v$ 2. 减小速度环积分时间常数 $T_i$ 3. 提高位置环增益 $K_p$	1. 降低位置环增益 $K_p$ 2. 增大速度环积分时间常数 $T_i$ 3. 降低速度环增益 $K_v$

#### 速度控制的增益调整步骤

1. 设定负载转动惯量比。
2. 设定速度环积分时间常数为较大值。
3. 速度环增益在不产生振动和异常声音的范围内调大，如果发生振动稍许调小。
4. 速度环积分时间常数在不产生振动的范围内调小，如果发生振动稍许调大。
5. 如果因机械系统发生共振等原因而无法调大增益，不能得到希望的响应性时，调节转矩滤波时间常数(P007)，然后重新进行以上步骤操作以提高响应性。

#### 位置控制的增益调整步骤：

1. 设定负载转动惯量比。
2. 设定速度环积分时间常数为较大值。
3. 速度环增益在不产生振动和异常声音的范围内调大，如果发生振动稍许调小。
4. 速度环积分时间常数在不产生振动的范围内调小，如果发生振动稍许调大。
5. 增大位置环增益，如果发生振动稍许调小。
6. 如果因机械系统发生共振等原因而无法调大增益，不能得到希望的响应性时，调节转矩滤波时间常数(P007)，然后重新进行以上步骤操作以提高响应性。
7. 若需要更短的定位时间和更小的位置跟踪误差，可适当调整位置前馈，请参考4.2.4章节。



## 4.4 共振抑制

当机械系统发生共振现象，可能是伺服系统刚度过大、响应过快造成，降低增益或许可以改善。驱动器提供低通滤波器，在不改变增益情况下，达到抑制共振的效果。共振抑制有关的参数如下：

参数	名称	参数范围	缺省值	单位	适用
P007	转矩滤波时间常数	0.10~50.00	2.50	ms	ALL

由参数P007设置。低通滤波器默认是有效的。低通滤波器对高频有很好的衰减，能较好抑制高频共振、噪声。例如使用滚珠丝杠机械，提高驱动器增益时，有时会发生高频共振，使用低通滤波器有较好效果。但系统响应频宽和相位裕度也降低了，系统有可能变得不稳定。

因伺服驱动而导致机器高频振动时，对转矩滤波器时间常数 $T_f$ 进行调整。这样可能会消除振动。数值越小，越能进行响应性良好的控制，但受机械条件的限制；数值越大，越能抑制高频振动，太大则会造成相位裕度减小，引起振荡。如果负载转动惯量比G设置正确( $G=J_L/J_M$ )，需满足：

$$T_f(ms) \leq \frac{1000}{2\pi \times 2 \times K_v(Hz)}$$

## 4.5 超程保护

超程保护功能是指当机械的运动部分超出设计的安全移动范围，限位开关动作，使电机强制停止的安全功能。超程保护示意图如下：

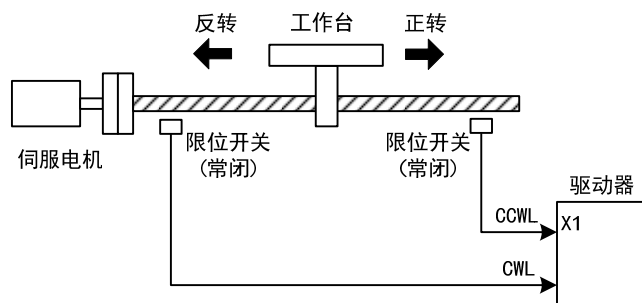

限位开关建议使用常闭接点，在安全范围内为闭合，超程为断开。连接到正转驱动禁止 (CCWL) 和反转驱动禁止 (CWL)，通过参数P097也可设置为使用与忽略。设置为使用，则必须接入限位信号；设置为忽略，则不需要该信号。参数缺省值是CCWL和CWL都忽略，如果需要使用，必须修改参数P097。即使在超程状态下，仍允许通过输入反向指令退出超程状态。

P097	反转驱动禁止(CWL)	正转驱动禁止(CCWL)
0	使用	使用
1	使用	忽略
2	忽略	使用
3(缺省)	忽略	忽略

## 4.6 转矩限制

出于保护机械的目的，可以对输出转矩进行限制。

### 4.6.1 转矩限制参数

转矩限制有关的参数是：

参数	名称	参数范围	缺省值	单位	适用
P065	内部正转(CCW)转矩限制	0~300	300	%	ALL
P066	内部反转(CW)转矩限制	-300~0	-300	%	ALL
P067	外部正转(CCW)转矩限制	0~300	100	%	ALL
P068	外部反转(CW)转矩限制	-300~0	-100	%	ALL
P069	试运行转矩限制	0~300	100	%	ALL

## 4.7 工作时序

### 4.7.1 电源接通时序

- 控制电源 L1C、L2C 与主电源 L1、L2、L3 同时或先于主电路电源接通。如果仅接通了控制电路的电源，伺服准备好信号(RDY)OFF。
- 主电源接通后，约延时 1.5 秒，伺服准备好信号(RDY) ON，此时可以接受伺服使能 (SON) 信号，检测到伺服使能有效，功率电路开启，电机激励，处于运行状态。检测到伺服使能无效或有报警，功率电路关闭，电机处于自由状态。

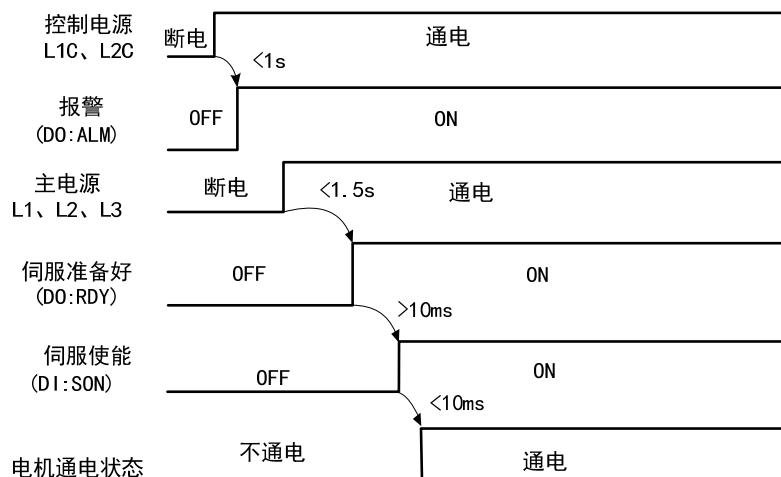

### 4.7.2 伺服 ON 时报警时序

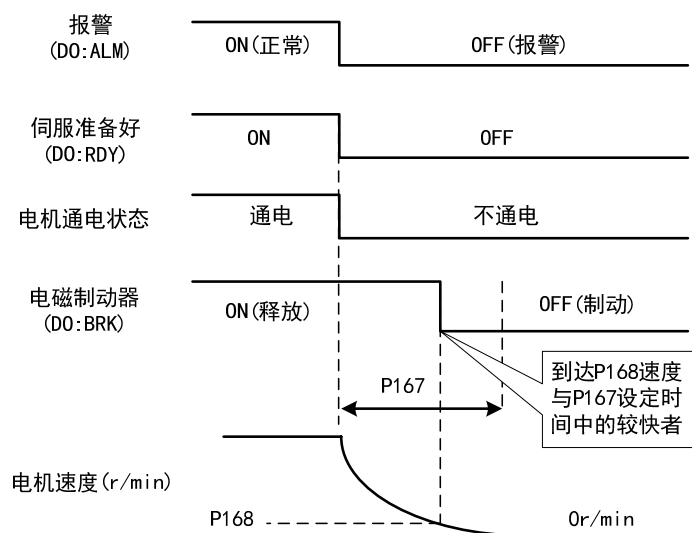

### 4.7.3 电机静止时的伺服 ON/OFF 动作时序

当电机转速低于参数 P165 时动作时序：

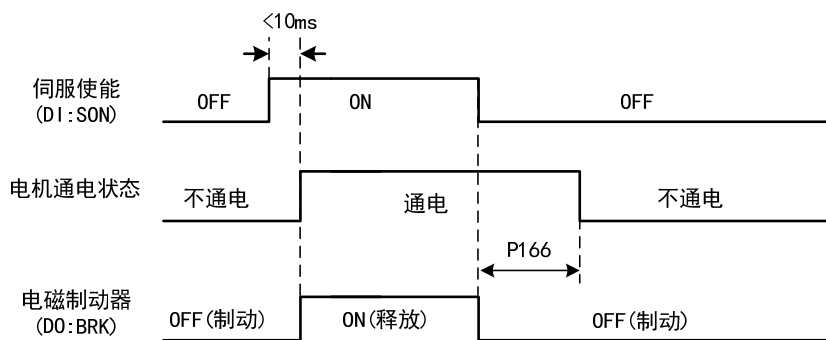

### 4.7.4 电机运转时的伺服 ON/OFF 动作时序

当电机转速高于参数 P165 时动作时序：

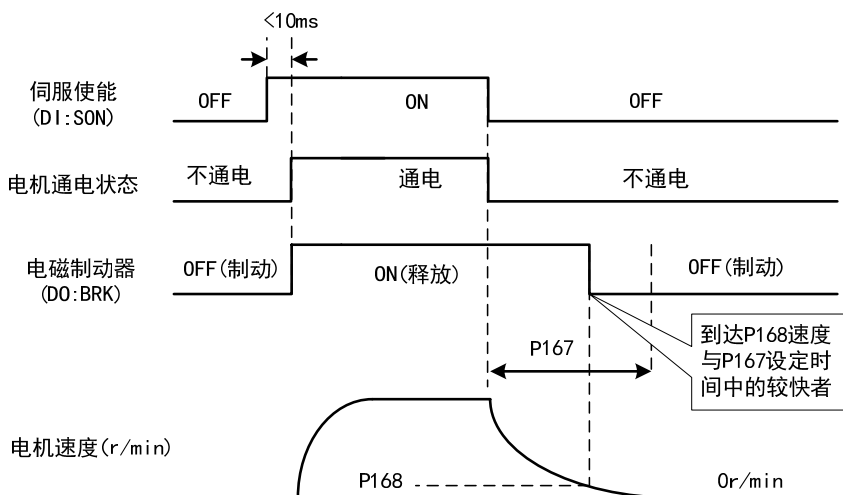

## 4.8 电磁制动器

电磁制动器（保持制动器、失电制动器）用于锁住与电机相连的垂直或倾斜工作台，防止伺服电源失去后工作台跌落。实现这个功能，需选购带制动器的电机。制动器只能用来保持工作台，绝不能用于减速和停止机器运动。

### 4.8.1 电磁制动器参数

电磁制动器有关参数：

参数	名称	参数范围	缺省值	单位	适用
P165	电机静止速度检测点	0~1000	5	r/min	ALL
P166	电机静止时电磁制动器延时时间	0~2000	0	ms	ALL
P167	电机运转时电磁制动器等待时间	0~2000	500	ms	ALL
P168	电机运转时电磁制动器动作速度	0~3000	100	r/min	ALL

### 4.8.2 电磁制动器使用

下图是制动器接线图，驱动器的制动释放信号 BRK 连接继电器线圈，继电器触点连接制动器电源。制动器电源由用户提供，并且具有足够容量。建议安装浪涌吸收器来抑制继电器通/断动作造成的浪涌电压。也可用二极管作浪涌吸收器，要注意会造成少许制动延时。

电机停稳后静止后(速度小于 P165)伺服 OFF，这时电机继续通电以保持位置，制动器从释放到制动，稳定一段时间后(时间由参数 P166 确定)，撤除电机供电。

电机在运行中(速度大于 P165)伺服 OFF，这时电机电流切断，制动器继续呈释放状态，延时一段时间后，制动器制动。这是为了使电机从高速旋转状态减速为低速后，再使机械制动器动作，避免损坏制动器。延时时间是参数 P167 或电机速度减速到参数 P168 的速度所需时间，取两者中的最小值。

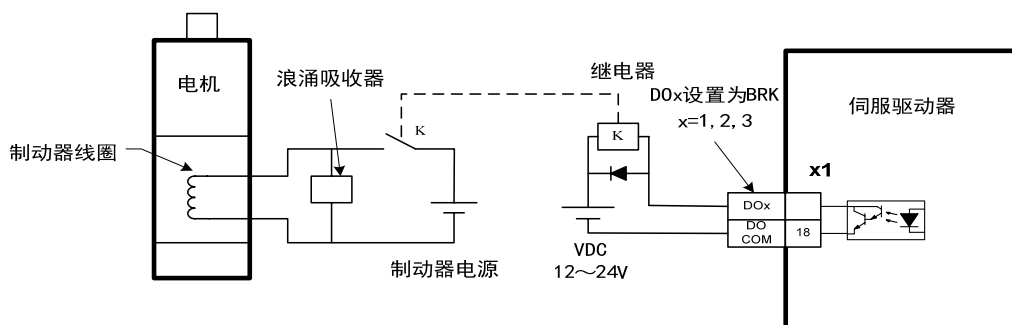



# 第 5 章 参数

## 5.1 参数一览表

适用栏表示适用的控制模式，P为位置控制，S为速度控制，A11为位置、速度都适用。参数值为“\*”表示出厂缺省值可能不同。

### 5.1.1 0 段参数

参数	名称	参数范围	缺省值	单位	适用
P000	密码	0~9999	315		ALL
P001	驱动器代码	*	*		ALL
P002	电机代码	*	*		ALL
P003	软件版本	*	*		ALL
P004	控制方式	0~1	0		ALL
P005	速度环增益	1~3000	40	Hz	P,S
P006	速度环积分时间常数	1.0~1000.0	20.0	ms	P,S
P007	转矩滤波时间常数	0.10~50.00	2.50	ms	ALL
P009	位置环增益	1~1000	40	1/s	P
P017	负载转动惯量比	0.0~200.0	1.5	倍	P,S
P019	速度检测滤波时间常数	0.50~50.00	2.50	ms	P,S
P021	位置环前馈增益	0~100	0	%	P
P022	位置环前馈滤波时间常数	0.20~50.00	1.00	ms	P
P025	速度指令来源	3~5	3		S
P029	指令脉冲电子齿轮第 1 分子	1~32767	1		P
P030	指令脉冲电子齿轮分母	1~32767	1		P
P031	指令脉冲电子齿轮第 2 分子	1~32767	1		P
P032	指令脉冲电子齿轮第 3 分子	1~32767	1		P
P033	指令脉冲电子齿轮第 4 分子	1~32767	1		P
P035	指令脉冲输入方式	0~2	0		P
P036	指令脉冲输入方向	0~1	0		P
P037	指令脉冲输入信号逻辑	0~3	0		P
P038	指令脉冲输入信号滤波	0~21	7		P
P039	指令脉冲输入滤波模式	0~1	0		P
P040	位置指令指数平滑滤波时间	0~1000	0	ms	P
P060	速度指令加速时间	0~30000	0	ms	S

参数	名称	参数范围	缺省值	单位	适用
P061	速度指令减速时间	0~30000	0	ms	S
P065	内部正转(CCW)转矩限制	0~300	300	%	ALL
P066	内部反转(CW)转矩限制	-300~0	-300	%	ALL
P067	外部正转(CCW)转矩限制	0~300	100	%	ALL
P068	外部反转(CW)转矩限制	-300~0	-100	%	ALL
P069	试运行转矩限制	0~300	100	%	ALL
P070	正转(CCW)转矩过载报警水平	0~300	300	%	ALL
P071	反转(CW)转矩过载报警水平	-300~0	-300	%	ALL
P072	转矩过载报警检测时间	0~10000	0	10ms	ALL
P075	最高速度限制	0~5000	3500	r/min	ALL
P076	JOG 运行速度	0~5000	100	r/min	S
P080	位置超差检测	0.00~327.67	4.00	圈	P
P084	制动电阻选择开关	0~1	*		ALL
P085	外接制动电阻阻值	10~750	50	Ω	ALL
P086	外接制动电阻功率	10~10000	60	w	ALL
P093	风扇报警使能	0~1	*		ALL
P094	风扇工作温度点	25~125	50	°C	ALL
P096	初始显示项目	0~22	0		ALL
P097	忽略驱动禁止	0~3	3		ALL
P098	强制使能	0~1	0		ALL



## 5.1.2 1 段参数

参数	名称	参数范围	缺省值	单位	适用
P100	数字输入 DI1 功能	-21~21	1		ALL
P101	数字输入 DI2 功能	-21~21	2		ALL
P102	数字输入 DI3 功能	-21~21	3		ALL
P103	数字输入 DI4 功能	-21~21	4		ALL
P104	数字输入 DI5 功能	-21~21	20		ALL
P110	数字输入 DI1 滤波	0.1~100.0	2.0	ms	ALL
P111	数字输入 DI2 滤波	0.1~100.0	2.0	ms	ALL
P112	数字输入 DI3 滤波	0.1~100.0	2.0	ms	ALL
P113	数字输入 DI4 滤波	0.1~100.0	2.0	ms	ALL
P114	数字输入 DI5 滤波	0.1~100.0	2.0	ms	ALL
P130	数字输出 DO1 功能	-11~11	2		ALL
P131	数字输出 DO2 功能	-11~11	3		ALL
P132	数字输出 DO3 功能	-11~11	8		ALL
P150	定位完成范围	0~32767	10	脉冲	P
P151	定位完成回差	0~32767	5	脉冲	P
P154	到达速度	-5000~5000	500	r/min	ALL
P155	到达速度回差	0~5000	30	r/min	ALL
P156	到达速度极性	0~1	0		ALL
P163	位置偏差清除方式	0~1	0		P
P165	电机静止速度检测点	0~1000	5	r/min	ALL
P166	电机静止时电磁制动器延时时间	0~2000	0	ms	ALL
P167	电机运转时电磁制动器等待时间	0~2000	500	ms	ALL
P168	电机运转时电磁制动器动作速度	0~3000	100	r/min	ALL
P170	编码器输出脉冲分频分子	1~31	1		ALL
P171	编码器输出脉冲分频分母	1~31	1		ALL
P173	编码器输出 B 脉冲相位	0~1	0		ALL
P174	编码器输出 Z 脉冲相位	0~1	0		ALL
P175	编码器输出 Z 脉冲宽度	0~15	0		ALL

### 5.1.3 2段参数

参数	名称	参数范围	缺省值	单位	适用
P200	第1共振陷波器频率	50~1500	1500	Hz	ALL
P201	第1共振陷波器品质因数	1~100	7		ALL
P202	第1共振陷波器深度	0~100	0	%	ALL
P203	第2共振陷波器频率	50~1500	1500	Hz	ALL
P204	第2共振陷波器品质因数	1~100	7		ALL
P205	第2共振陷波器深度	0~100	0	%	ALL
P208	增益切换选择	0~5	0		ALL
P209	增益切换水平	0~32767	100		ALL
P210	增益切换水平回差	0~32767	5		ALL
P211	增益切换延迟时间	0~3000	5	ms	ALL
P212	增益切换时间	0~3000	5	ms	ALL

## 5.2 参数详解

### 5.2.1 0 段参数

P000	密码	范围	缺省值	单位	适用
		0~9999	315		ALL

- 分级管理参数，可以保证参数不会被误修改。
- 设置为 315，可以查看、修改 0、1、2 段参数。设置为非 315 数值，只能查看参数，但不能修改。
- 一些特别的操作需要设置合适的密码。

P001	驱动器代码	范围	缺省值	单位	适用
		*	*		ALL

- 当前使用的驱动器型号。出厂已设置好，用户不能修改。

P002	电机代码	范围	缺省值	单位	适用
		*	*		ALL

- 当前使用的电机型号。出厂已设置好。
- 参数意义参见 7.4 章节电机适配表。
- 当更换不同种类电机时，需要修改本参数，具体操作请参考 3.7 章节。

P003	软件版本	范围	缺省值	单位	适用
		*	*		ALL

- 软件版本号，不能修改。

P004	控制方式	范围	缺省值	单位	适用
		0~1	0		ALL

- 参数意义：  
0: 位置控制  
1: 速度控制

P005	速度环增益	范围	缺省值	单位	适用
		1~3000	40	Hz	P,S

- 速度调节器的比例增益，增大参数值，可使速度响应加快，过大容易引起振动和噪声。
- 如果 P017(转动惯量比)设置正确，则参数值等同于速度响应频宽。

P006	速度环积分时间常数	范围	缺省值	单位	适用
		1.0~1000.0	20.0	ms	P,S

- 速度调节器的积分时间常数，减小参数值，可减小速度控制误差，增加刚性，过小容易引起振动和噪声。
- 设置为最大值(1000.0)表示取消积分，速度调节器为 P 控制器。

P007	转矩滤波时间常数	范围	缺省值	单位	适用
		0.10~50.00	2.50	ms	ALL

- 转矩的低通滤波器，可抑制机械引起振动。
- 数值越大，抑制振动效果越好，过大会造成响应变慢，可能引起振荡；数值越小，响应变快，但受机械条件限制。
- 负载惯量较小时，可设置较小数值，负载惯量较大时，可设置较大数值。

P009	位置环增益	范围	缺省值	单位	适用
		1~1000	40	1/s	P

- 位置调节器的比例增益；增大参数值，可减小位置跟踪误差，提高响应，过大可能导致超调或振荡。

P017	负载转动惯量比	范围	缺省值	单位	适用
		0.0~200.0	1.5	倍	P,S

- 机械负载转动惯量(折算到电机轴)对电机转子转动惯量的比率。

P019	速度检测滤波时间常数	范围	缺省值	单位	适用
		0.50~50.00	2.50	ms	P,S

- 参数值越大，检测越平滑，参数值越小，检测响应越快，太小可能导致产生噪声；太大可能导致振荡。

P021	位置环前馈增益	范围	缺省值	单位	适用
		0~100	0	%	P

- 前馈可减小位置控制时的位置跟踪误差，设置为100时，任何频率的指令脉冲下，位置跟踪误差总是0。
- 参数值增大，使位置控制响应提高，过大会使系统不稳定，容易产生振荡。

P022	位置环前馈滤波时间常数	范围	缺省值	单位	适用
		0.20~50.00	1.00	ms	P

- 对位置环前馈量的滤波，作用是增加前馈控制的稳定性。

P025	速度指令来源	范围	缺省值	单位	适用
		3~5	3		S

- 速度控制时，设置速度指令的来源。
- 参数意义：
  - 3: JOG 速度指令，进行点动(JOG)操作时，需要设置。
  - 4: 键盘速度指令，进行键盘调速(Sr)操作时，需要设置。
  - 5: 演示速度指令，进行调速演示时，需要设置，速度指令会自动变化。

P029	指令脉冲电子齿轮第1分子	范围	缺省值	单位	适用
		1~32767	1		P

- 用于对输入脉冲进行分频或倍频，可以方便地与各种脉冲源相匹配，以达到用户需要的脉冲分辨率。
- 指令脉冲电子齿轮分子N由DI输入的GEAR1、GEAR2决定。分母M由参数P030设置。

DI 信号[注]		指令脉冲电子齿轮分子 N
GEAR2	GEAR1	
0	0	第 1 分子(参数 P029)
0	1	第 2 分子(参数 P031)
1	0	第 3 分子(参数 P032)
1	1	第 4 分子(参数 P033)

注：0 表示 OFF，1 表示 ON。

- 输入脉冲指令经过 N/M 变化得到位置指令，比值范围：1/50<N/M<200

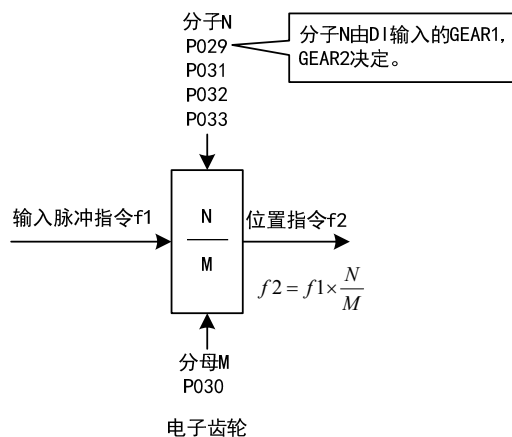

P030	指令脉冲电子齿轮分母	范围	缺省值	单位	适用
		1~32767	1		P

- 指令脉冲电子齿轮分母 M，使用方法参考参数 P029 的说明。

P031	指令脉冲电子齿轮第 2 分子	范围	缺省值	单位	适用
		1~32767	1		P

- 参考参数 P029 的说明。

P032	指令脉冲电子齿轮第 3 分子	范围	缺省值	单位	适用
		1~32767	1		P

- 参考参数 P029 的说明。

P033	指令脉冲电子齿轮第 4 分子	范围	缺省值	单位	适用
		1~32767	1		P

- 参考参数 P029 的说明。

P035	指令脉冲输入方式	范围	缺省值	单位	适用
		0~2	0		P

- 设定指令脉冲输入方式，参数意义：

- 0: 脉冲+符号
- 1: 正转/反转脉冲
- 2: 正交脉冲

脉冲指令形式	正转 (CCW)	反转 (CW)	参数P035
脉冲+方向			0
正转/反转脉冲			1
正交脉冲			2

注：箭头表示计数沿，且参数设置为 P036=0, P037=0 时。

● 指令脉冲输入框图

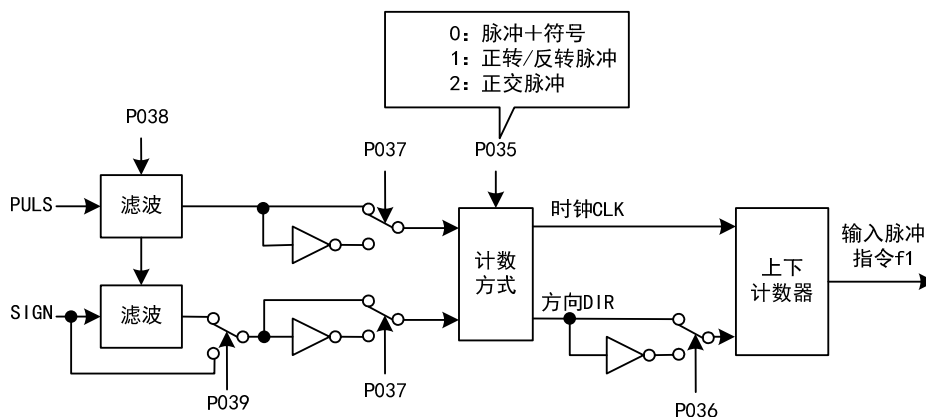

● 参数修改后，必须保存，重新上电才有效。

P036	指令脉冲输入方向	范围	缺省值	单位	适用
		0~1	0		P

● 参数意义：

- 0: 正常方向
- 1: 方向反向

P037	指令脉冲输入信号逻辑	范围	缺省值	单位	适用
		0~3	0		P

● 设置脉冲输入信号 PULS 和 SIGN 信号相位，用来调整计数沿以及计数方向。

P037	PULS 信号相位	SIGN 信号相位
0	同相	同相
1	反相	同相
2	同相	反相
3	反相	反相

● 参数修改后，必须保存，重新上电才有效。

P038	指令脉冲输入信号滤波	范围	缺省值	单位	适用
		0~21	7		P

- 对脉冲输入信号 PULS 和 SIGN 信号数字滤波，数值越大，滤波时间常数越大。
- 缺省值时最大脉冲输入频率为 500kHz(kpps)，数值越大最大脉冲输入频率会相应降低。
- 用于滤除信号线上的噪声，避免计数出错。如果出现因计数不准导致走不准现象，可适当增加参数值。
- 参数修改后，必须保存，重新上电才有效。

P039	指令脉冲输入滤波模式	范围	缺省值	单位	适用
		0~1	0		P

- 参数意义：
  - 0: 对 PULS 和 SIGN 信号数字滤波。
  - 1: 仅对 PULS 数字滤波，SIGN 不滤波。
- 参数修改后，必须保存，重新上电才有效。

P040	位置指令指数平滑滤波时间	范围	缺省值	单位	适用
		0~1000	0	ms	P

- 对指令脉冲进行平滑滤波，具有指数形式的加减速。滤波器不会丢失输入脉冲，但会出现指令延迟现象，当设置为 0 时，滤波器不起作用。
- 此滤波器用于：
  1. 上位控制器无加减速功能；
  2. 电子齿轮比较大 ( $N/M > 10$ )；
  3. 指令频率较低；
  4. 电机运行时出现步进跳跃、不平稳现象。

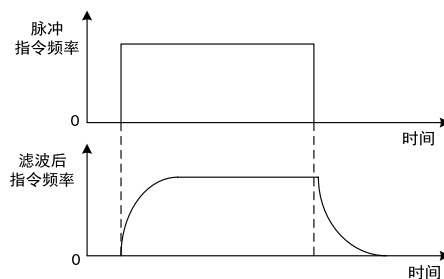

P060	速度指令加速时间	范围	缺省值	单位	适用
		0~30000	0	ms	S

- 设置电机从零速到额定速度的加速时间。
- 如果指令速度比额定速度低，则需要的加速时间也相应缩短。
- 仅用于速度控制方式，位置控制方式无效。
- 如果驱动器与上位装置构成位置控制，此参数应设置为 0，否则影响位置控制性能。

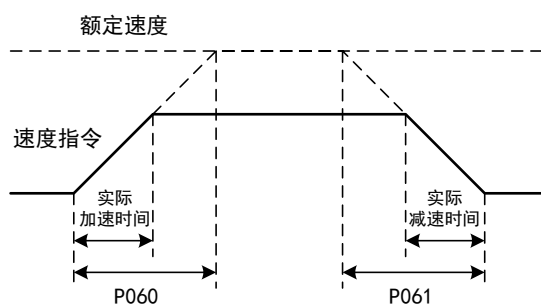

P061	速度指令减速时间	范围	缺省值	单位	适用
		0~30000	0	ms	S

- 设置电机从额定速度到零速的减速时间。
- 如果指令速度比额定速度低，则需要的减速时间也相应缩短。
- 仅用于速度控制方式，位置控制方式无效。
- 如果驱动器与外部位置环组合使用，此参数应设置为 0，否则影响位置控制性能。

P065	内部正转(CCW)转矩限制	范围	缺省值	单位	适用
		0~300	300	%	ALL

- 设置电机 CCW 方向的内部转矩限制值。
- 任何时候，这个限制都有效。
- 如果设置值超过系统允许的最大过载能力，则实际限制为系统允许的最大过载能力。

P066	内部反转(CW)转矩限制	范围	缺省值	单位	适用
		-300~0	-300	%	ALL

- 设置电机 CW 方向的内部转矩限制值。
- 任何时候，这个限制都有效。
- 如果设置值超过系统允许的最大过载能力，则实际限制为系统允许的最大过载能力。

P067	外部正转(CCW)转矩限制	范围	缺省值	单位	适用
		0~300	100	%	ALL

- 设置伺服电机 CCW 方向的外部转矩限制值。
- 仅在 DI 输入的 TCCW(正转转矩限制)ON 时，这个限制才有效。
- 当限制有效时，实际转矩限制为系统允许的最大过载能力、内部正转转矩限制、外部正转转矩限制三者中的最小值。

P068	外部反转(CW)转矩限制	范围	缺省值	单位	适用
		-300~0	-100	%	ALL

- 设置伺服电机 CW 方向的外部转矩限制值。
- 仅在 DI 输入的 TCW(反转转矩限制)ON 时，这个限制才有效。
- 当限制有效时，实际转矩限制为系统允许的最大过载能力、内部反转转矩限制、外部反转转矩限制三者中的绝对值最小者。

P069	试运行转矩限制	范围	缺省值	单位	适用
		0~300	100	%	ALL

- 设置试运行方式(速度 JOG 运行、键盘调速、演示方式)下的转矩限制值。



- 与旋转方向无关，正转反转都限制。
- 内外部转矩限制仍然有效。

P070	正转(CCW)转矩过载报警水平	范围	缺省值	单位	适用
		0~300	300	%	ALL

- 设置正转(CCW)转矩过载值，该值为额定转矩的百分率。
- 当电机正转转矩超过 P070,持续时间大于 P072 情况下,驱动器报警,报警号为 Err29,电机停转。

P071	反转(CW)转矩过载报警水平	范围	缺省值	单位	适用
		-300~0	-300	%	ALL

- 设置反转(CW)转矩过载值，该值为额定转矩的百分率。
- 当电机反转转矩超过 P071,持续时间大于 P072 情况下,驱动器报警,报警号为 Err29,电机停转。

P072	转矩过载报警检测时间	范围	缺省值	单位	适用
		0~10000	0	10ms	ALL

- 参考参数 P070 和 P071 的说明。
- 设置为 0 时，屏蔽转矩过载报警。

P075	最高速度限制	范围	缺省值	单位	适用
		0~5000	3500	r/min	ALL

- 设置伺服电机的允许的最高限速。
- 与旋转方向无关。
- 如果设置值超过系统允许的最大速度，实际速度也会限制在最大速度以内。

P076	JOG 运行速度	范围	缺省值	单位	适用
		0~5000	100	r/min	S

- 设置 JOG 操作的运行速度。

P080	位置超差检测	范围	缺省值	单位	适用
		0.00~327.67	4.00	圈	P

- 设置位置超差报警检测范围。
- 在位置控制方式下，当位置偏差计数器的计数值超过本参数值对应的脉冲时，伺服驱动器给出位置超差报警(Err 4)。
- 单位是圈，乘以编码器的每圈分辨率，可得到脉冲数。如果用 2500 线编码器，则编码器的每圈分辨率是 10000，参数值为 4.00 时，对应 40000 个编码器脉冲。

P084	制动电阻选择开关	范围	缺省值	单位	适用
		0~1	*		ALL

- 选择制动电阻。
- 设置为 0 时，选用内部制动电阻。
- 设置为 1 时，选用外部制动电阻。

P085	外接制动电阻阻值	范围	缺省值	单位	适用
		10~750	50	Ω	ALL

- 设置外接制动电阻的阻值。
- 单位是欧姆，依据实际外接电阻的阻值设置此参数。

P086	外接制动电阻功率	范围	缺省值	单位	适用
		10~10000	60	W	ALL

- 设置外接制动电阻的功率。
- 单位是瓦特，依据实际外接电阻的额定功率设置此参数。

P093	风扇报警使能	范围	缺省值	单位	适用
		0~1	*		ALL

- 风扇报警使能位。
- 设置为 0 时，忽略风扇报警。
- 设置为 1 时，使能风扇报警。

P094	风扇工作温度点	范围	缺省值	单位	适用
		25~125	50	°C	ALL

- 设置风扇开始工作的温度点。
- 模块温度高于此设定值，风扇开始工作，低于此设定值，风扇停止工作。

P096	初始显示项目	范围	缺省值	单位	适用
		0~22	0		ALL

- 驱动器上电后显示器的显示状态。参数意义：

P096	显示项目	P096	显示项目
0	电机速度	12	保留
1	原始位置指令	13	保留
2	位置指令	14	数字输入 DI
3	电机位置	15	数字输出 DO
4	位置偏差	16	编码器信号
5	转矩	17	一转中的绝对位置
6	峰值扭矩	18	累计负载率
7	电流	19	制动负载率
8	峰值电流	20	控制方式
9	脉冲输入频率	21	报警号
10	速度指令	22	保留
11	转矩指令		

P097	忽略驱动禁止	范围	缺省值	单位	适用
		0~3	3		ALL

- DI 输入中的正转驱动禁止(CCWL)和反转驱动禁止(CWL)用于极限行程保护，采用常闭开关，输入为 ON 时电机才能向该方向运行，OFF 时，不能向该方向运行。
- 不使用极限行程保护，可通过本参数忽略，这样可不接入驱动禁止信号就能运行。
- 缺省值是忽略驱动禁止，若需要使用驱动禁止功能，请先修改本数值。

- 参数意义:

P097	反转驱动禁止(CWL)	正转驱动禁止(CCWL)
0	使用	使用
1	使用	忽略
2	忽略	使用
3	忽略	忽略

使用: 输入信号 ON 时, 电机可向该方向运行; OFF 时电机不能向该方运行。

忽略: 电机可向该方向运行, 该驱动禁止信号无作用, 可不接入该信号。

P098	强制使能	范围	缺省值	单位	适用
		0~1	0		ALL

- 参数意义

0: 使能由 DI 输入的 SON 控制;

1: 软件强制使能。

## 5.2.2 1 段参数

P100	数字输入 DI1 功能	范围	缺省值	单位	适用
		-21~21	1		ALL

- 数字输入 DI1 功能规划, 参数绝对值表示功能, 符号表示逻辑, 功能请参考 5.3 章节。
- 符号表示输入逻辑, 正数表示正逻辑, 负数表示负逻辑, ON 为有效, OFF 为无效:

参数值	DI 输入信号	DI 结果
正数	开路	OFF
	导通	ON
负数	开路	ON
	导通	OFF

- 当多个输入通道功能选择一样时, 功能结果为逻辑或关系。例如 P100 和 P101 都设置为 1(SON 功能), 则 DI1、DI2 任何一个 ON 时, SON 有效。
- 没有被参数 P100~P104 选中的输入功能, 即未规划的功能, 结果为 OFF(无效)。

P101	数字输入 DI2 功能	范围	缺省值	单位	适用
		-21~21	2		ALL

- 数字输入 DI2 功能规划, 参考参数 P100 的说明。

P102	数字输入 DI3 功能	范围	缺省值	单位	适用
		-21~21	3		ALL

- 数字输入 DI3 功能规划, 参考参数 P100 的说明。

P103	数字输入 DI4 功能	范围	缺省值	单位	适用
		-21~21	4		ALL

- 数字输入 DI4 功能规划，参考参数 P100 的说明。

P104	数字输入 DI5 功能	范围	缺省值	单位	适用
		-21~21	20		ALL

- 数字输入 DI5 功能规划，参考参数 P100 的说明。

P110	数字输入 DI1 滤波	范围	缺省值	单位	适用
		0.1~100.0	2.0	ms	ALL

- DI1 输入的数字滤波时间常数。
- 参数值越小，信号响应速度越快；参数值越大，信号响应速度越慢，但滤除噪声能力越强。

P111	数字输入 DI2 滤波	范围	缺省值	单位	适用
		0.1~100.0	2.0	ms	ALL

- DI2 输入的数字滤波时间常数。参考参数 P110 的说明。

P112	数字输入 DI3 滤波	范围	缺省值	单位	适用
		0.1~100.0	2.0	ms	ALL

- DI3 输入的数字滤波时间常数。参考参数 P110 的说明。

P113	数字输入 DI4 滤波	范围	缺省值	单位	适用
		0.1~100.0	2.0	ms	ALL

- DI4 输入的数字滤波时间常数。参考参数 P110 的说明。

P114	数字输入 DI5 滤波	范围	缺省值	单位	适用
		0.1~100.0	2.0	ms	ALL

- DI5 输入的数字滤波时间常数。参考参数 P110 的说明。

P130	数字输出 DO1 功能	范围	缺省值	单位	适用
		-11~11	2		ALL

- 数字输出 DO1 功能规划，参数绝对值表示功能，符号表示逻辑，功能请参考 5.4 章节。
- 0 为强制 OFF，1 为强制 ON。
- 符号代表输出逻辑，正数表示正逻辑，负数表示负逻辑：

参数值	对应功能	DO 输出信号
正数	ON	导通
	OFF	截止
负数	ON	截止
	OFF	导通

P131	数字输出 DO2 功能	范围	缺省值	单位	适用
		-11~11	3		ALL

- 数字输出 DO2 功能规划，参考参数 P130 的说明。

P132	数字输出 DO3 功能	范围	缺省值	单位	适用
		-11~11	8		ALL

- 数字输出 DO3 功能规划，参考参数 P130 的说明。

P150	定位完成范围	范围	缺省值	单位	适用
		0~32767	10	脉冲	P

- 设定位置控制下定位完成脉冲范围。
- 当位置偏差计数器内的剩余脉冲数小于或等于本参数设定值时，数字输出 DO 的 COIN（定位完成）ON，否则 OFF。
- 比较器具有回差功能，由参数 P151 设置。

P151	定位完成回差	范围	缺省值	单位	适用
		0~32767	5	脉冲	P

- 参考参数 P150 的说明。

P154	到达速度	范围	缺省值	单位	适用
		-5000~5000	500	r/min	ALL

- 电机速度超过本参数时，数字输出 DO 的 ASP（速度到达）ON，否则 OFF。
- 比较器具有回差功能，由参数 P155 设置。
- 具有极性设置功能：

P156	P154	比较器
0	>0	速度不分方向
1	>0	仅检测正转速度
	<0	仅检测反转速度

P155	到达速度回差	范围	缺省值	单位	适用
		0~5000	30	r/min	ALL

- 参考参数 P154 的说明。

P156	到达速度极性	范围	缺省值	单位	适用
		0~1	0		ALL

- 参考参数 P154 的说明。

P163	位置偏差清除方式	范围	缺省值	单位	适用
		0~1	0		P

- 位置控制时，清除位置偏差计数器，使用 DI 中的 CLR(位置偏差清除)。

- 参数意义，位置偏差清除发生在：  
0:CLR ON 电平  
1:CLR 上沿(OFF 变 ON 瞬间)

P165	电机静止速度检测点	范围	缺省值	单位	适用
		0~1000	5	r/min	ALL

- 电机静止检测，电机速度低于参数值认为电机静止。
- 仅用于电磁制动器时序判断。

P166	电机静止时电磁制动器延时时间	范围	缺省值	单位	适用
		0~2000	0	ms	ALL

- 当系统从使能状态变化到不使能或发生报警时，定义电机静止期间从电磁制动器制动(DO 输出端子 BRK OFF)到电机电流切断的延时时间。
- 此参数是使制动器可靠制动后再切断电流，避免电机的微小位移或工件跌落。参数不应小于机械制动的延迟时间。
- 相应时序参见 4.7.3 章节。

P167	电机运转时电磁制动器等待时间	范围	缺省值	单位	适用
		0~2000	500	ms	ALL

- 当系统从使能状态变化到不使能或发生报警时，定义电机运转期间从电机电流切断到电磁制动器制动(DO 输出端子 BRK OFF)的延时时间。
- 此参数是使电机从高速旋转状态减速为低速后，再让制动器制动，避免损坏制动器；
- 实际动作时间是 P167 或电机减速到 P168 数值所需时间，取两者中的最小值。
- 相应时序参见 4.7.4 章节。

P168	电机运转时电磁制动器动作速度	范围	缺省值	单位	适用
		0~3000	100	r/min	ALL

- 参考参数 P167 的说明。

P170	编码器输出脉冲分频分子	范围	缺省值	单位	适用
		1~31	1		ALL

- 编码器输出电子齿轮，用于对编码器脉冲进行分频，改变送到上位机的脉冲分辨率。
- 只能分频，不能倍频，必须设置  $P170 \leq P171$ 。
- 如果设置为  $P170=1$  及  $P171=1$ ，则分频功能将被取消，AB 信号直通。
- 分频能改变输出的编码器线数(只能小于电机编码器线数)，方便和上位装置连接。特别在上位装置接收脉冲最高频率有限时，分频设置后能减小编码器脉冲频率。
- 如果电机编码器使用 C 线编码器，则输出编码器线数为

$$\frac{P170}{P171} \times C$$

例如，使用 2500 线编码器，则输出编码器线数为

$$\frac{P170}{P171} \times 2500$$

- 输出编码器线数可以是分数。

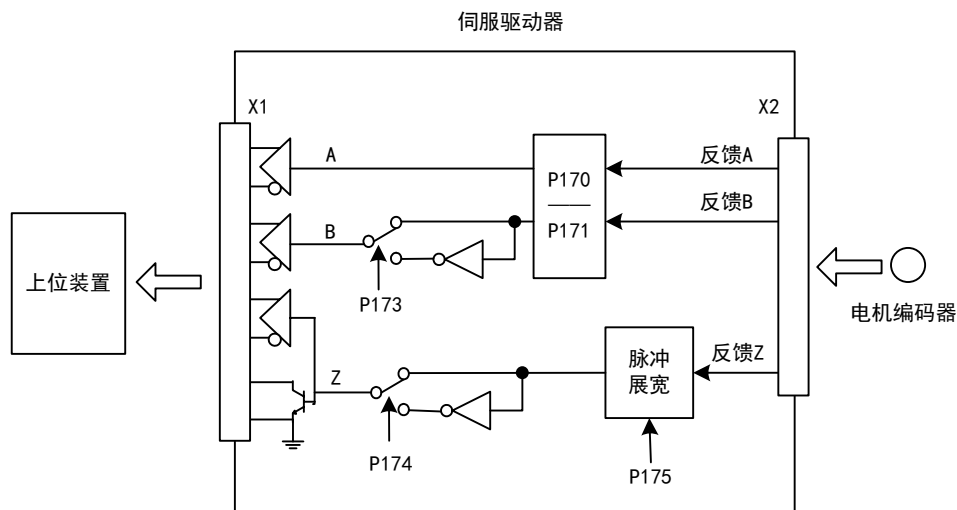

P171	编码器输出脉冲分频分母	范围	缺省值	单位	适用
		1~31	1		ALL

- 参考参数 P170 的说明。

P173	编码器输出 B 脉冲相位	范围	缺省值	单位	适用
		0~1	0		ALL

- 参数意义：
  - 0: 同相
  - 1: 反相
- 此参数可以调整 B 相信号和 A 相信号的相位关系：

P173	正转(CCW)	反转(CW)
0	A 相滞后 B 相 90°	A 相超前 B 相 90°
1	A 相超前 B 相 90°	A 相滞后 B 相 90°

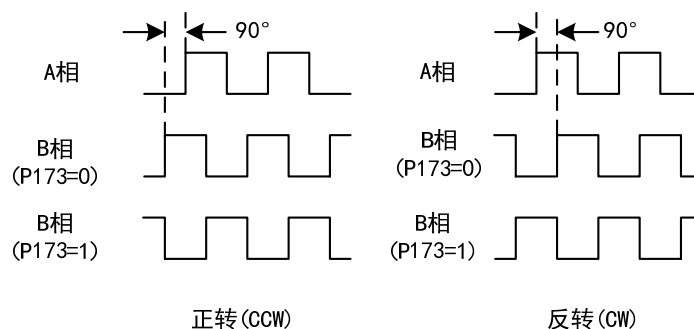

P174	编码器输出 Z 脉冲相位	范围	缺省值	单位	适用
		0~1	0		ALL

- 参数意义：  
0: 同相  
1: 反相

P175	编码器输出 Z 脉冲宽度	范围	缺省值	单位	适用
		0~15	0		ALL

- 当上位设备不能捕获较窄的 Z 脉冲，可对 Z 脉冲进行展宽，参数意义：

P175	Z 脉冲宽度
0	直通，编码器原始 Z 脉冲宽度
1~15	参数值乘以输出 A(或 B)信号的两倍宽度

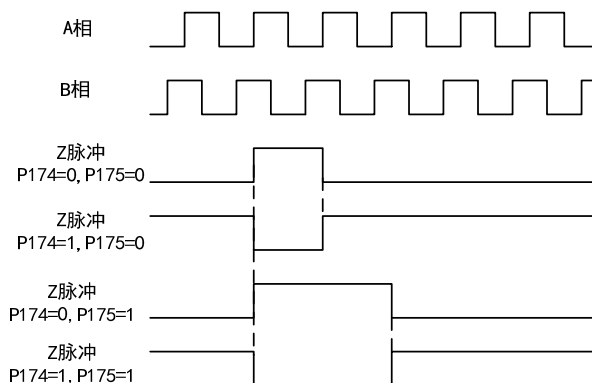



### 5.2.3 2段参数

P200	第1共振陷波器频率	范围	缺省值	单位	适用
		50~1500	1500	Hz	ALL

- 陷波器是用来消除因机械引起的特定频率共振的滤波器。
- 若参数 P202 设置为 0 则关闭此陷波器。

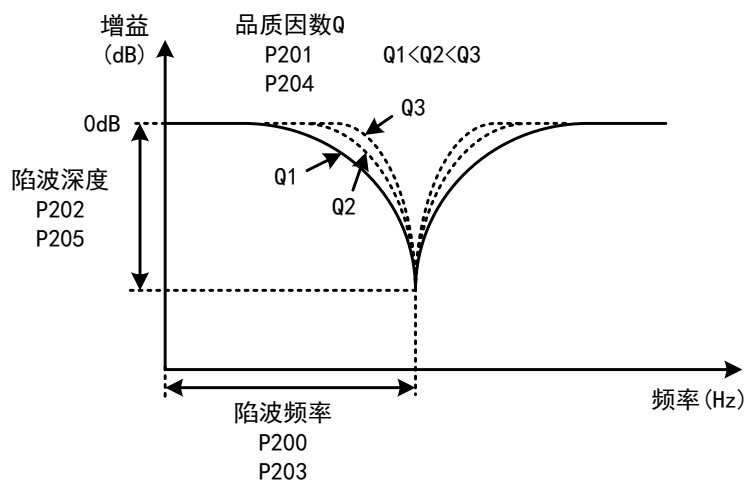

P201	第1共振陷波器品质因数	范围	缺省值	单位	适用
		1~100	7		ALL

- 品质因数 Q 表示陷波器形状，Q 越大陷波器形状越尖锐，陷波宽度(-3dB)越窄。

$$\text{品质因数} Q = \frac{\text{陷波频率}}{\text{陷波宽度}}$$

P202	第1共振陷波器深度	范围	缺省值	单位	适用
		0~100	0	%	ALL

- 设置陷波器陷波深度，参数越大，陷波深度越大，即滤波器增益衰减越大。设置为 0 表示关闭陷波器。
- 用 dB 单位表示的陷波深度 D 为：

$$D = -20 \log\left(1 - \frac{P202}{100}\right) (dB)$$

P203	第2共振陷波器频率	范围	缺省值	单位	适用
		50~1500	1500	Hz	ALL

- 陷波器是用来消除因机械引起的特定频率共振的滤波器。
- 若 P205 设置为 0 则关闭此陷波器。

P204	第 2 共振陷波器品质因数	范围	缺省值	单位	适用
		1~100	7		ALL

- 参考参数 P201 的说明。

P205	第 2 共振陷波器深度	范围	缺省值	单位	适用
		0~100	0	%	ALL

- 设置陷波器陷波深度，设置为 0 表示关闭陷波器。其他参考 P202 说明。

P208	增益切换选择	范围	缺省值	单位	适用
		0~5	0		ALL

- 参数意义
  - 0: 固定第 1 增益。
  - 1: 固定第 2 增益。
  - 2: DI 输入 GAIN 端子控制，OFF 为第 1 增益，ON 为第 2 增益。
  - 3: 指令脉冲频率控制，输入指令脉冲频率超过 P209 时切换为第 2 增益。
  - 4: 脉冲偏差控制，位置脉冲偏差超过 P209 时切换为第 2 增益。
  - 5: 电机转速控制，电机速度超过 P209 时切换为第 2 增益。
- 第 1 增益和第 2 增益是组合形式，每组 4 个参数，同时切换。

第 1 增益		第 2 增益	
参数	名称	参数	名称
P005	第 1 速度环增益	P010	第 2 速度环增益
P006	第 1 速度环积分时间常数	P011	第 2 速度环积分时间常数
P007	第 1 转矩滤波时间常数	P012	第 2 转矩滤波时间常数
P009	第 1 位置环增益	P013	第 2 位置环增益

P209	增益切换水平	范围	缺省值	单位	适用
		0~32767	100		ALL

- 根据参数 P208 的设定，切换条件和单位各不同。
- 比较器具有回差功能，由参数 P210 设置。

P208	增益切换条件	单位
3	指令脉冲频率	0.1kHz(kpps)
4	脉冲偏差	pulse
5	电机转速	r/min

P210	增益切换水平回差	范围	缺省值	单位	适用
		0~32767	5		ALL

- 本参数与 P209 同单位，参考参数 P209 说明。

P211	增益切换延迟时间	范围	缺省值	单位	适用
		0~3000	5	ms	ALL

- 增益切换条件满足到开始切换的延迟时间。
- 如果在延迟阶段检测到切换条件不满足则取消切换。

P212	增益切换时间	范围	缺省值	单位	适用
		0~3000	5	ms	ALL

- 增益切换时，当前增益组合在此时间内线性平滑渐变到目标增益组合，组合内的各个参数同时变化。
- 可避免参数突然变化引起冲击。

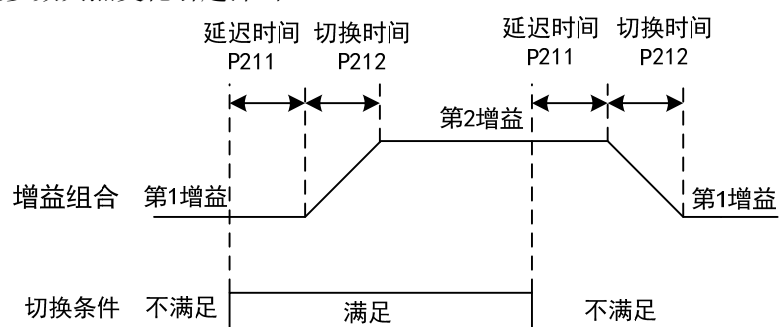

## 5.3 DI 功能详解

功能号	符号	功能	功能解释										
0	NULL	无功能	输入状态对系统无任何影响。										
1	SON	伺服使能	OFF: 伺服驱动器不使能, 电机不通电流; ON : 伺服驱动器使能, 电机通电流。										
2	ARST	报警清除	有报警时, 如果该报警允许清除, 输入上升沿(OFF 变 ON 瞬间)清除报警。注意只有部分报警允许清除。										
3	CCWL	正转驱动禁止	<p>OFF: 禁止正转(CCW)转动; ON : 允许正转(CCW)转动。</p> <p>用于机械极限行程保护, 功能受参数 P097 控制。注意 P097 缺省值是忽略本功能, 若需要使用本功能, 需要修改 P097。</p> <table border="1" data-bbox="676 721 1287 936"> <thead> <tr> <th>P097</th> <th>说明</th> </tr> </thead> <tbody> <tr> <td>0</td> <td>使用正转驱动禁止功能, 必须接行程开关的常闭触点。</td> </tr> <tr> <td>1</td> <td>忽略正转驱动禁止功能, 电机可向正方向运行, 本信号无作用, 无需接入。</td> </tr> <tr> <td>3(缺省)</td> <td></td> </tr> </tbody> </table>	P097	说明	0	使用正转驱动禁止功能, 必须接行程开关的常闭触点。	1	忽略正转驱动禁止功能, 电机可向正方向运行, 本信号无作用, 无需接入。	3(缺省)			
P097	说明												
0	使用正转驱动禁止功能, 必须接行程开关的常闭触点。												
1	忽略正转驱动禁止功能, 电机可向正方向运行, 本信号无作用, 无需接入。												
3(缺省)													
4	CWL	反转驱动禁止	<p>OFF: 禁止反转(CW)转动; ON : 允许反转(CW)转动。</p> <p>用于机械极限行程保护, 功能受参数 P097 控制。注意 P097 缺省值是忽略本功能, 若需要使用本功能, 需要修改 P097。</p> <table border="1" data-bbox="676 1146 1287 1361"> <thead> <tr> <th>P097</th> <th>说明</th> </tr> </thead> <tbody> <tr> <td>0</td> <td>使用反转驱动禁止功能, 必须接行程开关的常闭触点。</td> </tr> <tr> <td>1</td> <td></td> </tr> <tr> <td>2</td> <td>忽略反转驱动禁止功能, 电机可向反方向运行, 本信号无作用, 无需接入。</td> </tr> <tr> <td>3(缺省)</td> <td></td> </tr> </tbody> </table>	P097	说明	0	使用反转驱动禁止功能, 必须接行程开关的常闭触点。	1		2	忽略反转驱动禁止功能, 电机可向反方向运行, 本信号无作用, 无需接入。	3(缺省)	
P097	说明												
0	使用反转驱动禁止功能, 必须接行程开关的常闭触点。												
1													
2	忽略反转驱动禁止功能, 电机可向反方向运行, 本信号无作用, 无需接入。												
3(缺省)													
5	TCCW	正转转矩限制	<p>OFF: CCW 方向转矩不受 P067 参数限制; ON : CCW 方向转矩受 P067 参数限制。</p> <p>注意, 无论 TCCW 有效还是无效, CCW 方向转矩还受参数 P065 限制。</p>										
6	TCW	反转转矩限制	<p>OFF: CW 方向转矩不受 P068 参数限制; ON : CW 方向转矩受 P068 参数限制。</p> <p>注意, 无论 TCW 有效还是无效, CW 方向转矩还受参数 P066 限制。</p>										

功能号	符号	功能	功能解释															
15	EMG	紧急停机	OFF: 允许伺服驱动器工作; ON : 伺服驱动器停机, 并关闭强电。															
18	GEAR1	电子齿轮选择 1	GEAR1、GEAR2 组合选择指令脉冲电子齿轮分子 1~4: <table border="1"> <thead> <tr> <th>GEAR2</th> <th>GEAR1</th> <th>电子齿轮分子 N</th> </tr> </thead> <tbody> <tr> <td>0</td> <td>0</td> <td>第 1 分子(参数 P029)</td> </tr> <tr> <td>0</td> <td>1</td> <td>第 2 分子(参数 P031)</td> </tr> <tr> <td>1</td> <td>0</td> <td>第 3 分子(参数 P032)</td> </tr> <tr> <td>1</td> <td>1</td> <td>第 4 分子(参数 P033)</td> </tr> </tbody> </table> 注: 0 表示 OFF, 1 表示 ON。	GEAR2	GEAR1	电子齿轮分子 N	0	0	第 1 分子(参数 P029)	0	1	第 2 分子(参数 P031)	1	0	第 3 分子(参数 P032)	1	1	第 4 分子(参数 P033)
GEAR2	GEAR1	电子齿轮分子 N																
0	0	第 1 分子(参数 P029)																
0	1	第 2 分子(参数 P031)																
1	0	第 3 分子(参数 P032)																
1	1	第 4 分子(参数 P033)																
19	GEAR2	电子齿轮选择 2																
20	CLR	位置偏差清除	清除位置偏差计数器, 清除模式由参数 P163 选择, 位置偏差清除发生在: P163=0: CLR ON 电平; P163=1: CLR 上沿(OFF 变 ON 瞬间)。															
21	INH	脉冲输入禁止	OFF: 位置指令脉冲允许通过; ON : 位置指令脉冲被禁止。															

## 5.4 DO 功能详解

功能号	符号	功能	功能解释
0	OFF	一直无效	强制输出 OFF。
1	ON	一直有效	强制输出 ON。
2	RDY	伺服准备好	OFF: 伺服主电源未合或有报警; ON : 伺服主电源正常, 无报警。
3	ALM	报警	OFF: 有报警; ON : 无报警。
5	COIN	定位完成	位置控制时 OFF: 位置偏差大于参数 P150; ON : 位置偏差小于参数 P150。
6	ASP	速度到达	OFF: 电机速度低于参数 P154; ON : 电机速度高于参数 P154。 具有极性设置功能, 参考参数 P154 说明。
8	BRK	电磁制动器	OFF: 电磁制动器制动; ON : 电磁制动器释放。
11	TRQL	转矩限制中	OFF: 电机转矩未达到限制值; ON : 电机转矩达到限制值。 转矩限制方法通过参数 P064 设置。

# 6 章 报警

## 6.1 报警一览表

报警代码	报警名称	报警内容	报警清除
Err--	无报警	工作正常	
Err 1	超速	电机速度超过最大限制值	否
Err 2	主电路过压	主电路电源电压超过规定值	否
Err 4	位置超差	位置偏差计数器的数值超过设定值	可
Err 7	驱动禁止异常	CCWL、CWL 驱动禁止输入都无效	可
Err 8	位置偏差计数器溢出	位置偏差计数器的数值的绝对值超过 $2^{30}$	可
Err 9	编码器信号故障	编码器信号缺失	否
Err11	功率模块故障	功率模块发生故障	否
Err12	过电流	电机电流过大	否
Err13	过负载	电机过负载	否
Err14	制动峰值功率过载	制动短时间瞬时负载过大	否
Err15	编码器计数错误	编码器计数异常	否
Err16	电机热过载	电机热值超过设定值( $I^2t$ 检测)	否
Err17	制动平均功率过载	制动长时间平均负载过大	否
Err18	功率模块过载	功率模块输出平均负载过大	否
Err20	EEPROM 错误	EEPROM 读写时错误	否
Err21	逻辑电路出错	处理器外围逻辑电路故障	否
Err23	AD 转换错误	电路或电流传感器错误	否
Err24	控制电源电压低	控制回路的 LDO 故障	否
Err27	缺相报警	三相电源缺相或欠压	否
Err29	转矩过载报警	电机负载超过用户设定的数值和持续时间	可
Err30	编码器 Z 信号丢失	编码器 Z 信号未出现	否
Err31	编码器 UVW 信号错误	编码器 UVW 信号错误或极数不匹配	否
Err32	编码器 UVW 信号非法编码	UVW 信号存在全高电平或全低电平	否
Err33	省线式编码器信号错	上电时序中无高阻态	否
Err35	板间连接故障	板间连接通路故障	否
Err36	风扇故障	散热风扇故障	可

## 6.2 报警原因和处理

### Err 1(超速)

原因	检查	处理
电机接线 U、V、W 相序错误	检查 U、V、W 接线	正确连接 U、V、W 接线，与驱动器插头的 U、V、W 标号一一对应
电机速度超调	检查运行状态，查看参数	调整伺服增益，使其减小超调；速度控制时，可增大加减速时间
编码器接线错误	检查编码器接线	正确接线

### Err 2(主电路过压)

原因	检查	处理
输入交流电源过高	检查电源电压	使电压符合产品规格
再生制动故障	再生制动电阻、制动管是否失效或接线断开	维修
再生制动能量过大	查看制动负载率	<ul style="list-style-type: none"> <li>● 降低起停频率</li> <li>● 增加加减速时间</li> <li>● 减小转矩限制值</li> <li>● 减小负载惯量</li> <li>● 更换更大功率驱动器和电机</li> <li>● 更换更大制动电阻</li> </ul>

### Err 4(位置超差)

原因	检查	处理
电机接线 U、V、W 相序错误	检查 U、V、W 接线	正确连接电机 U、V、W 接线，与驱动器插头的 U、V、W 标号一一对应
编码器零点变动	检查编码器零点	重新安装编码器并调零
编码器接线错误	检查编码器接线	正确接线
电机卡死	检查电机及机械连接部分	维修
指令脉冲频率太高	检查输入频率、脉冲分倍频参数	<ul style="list-style-type: none"> <li>● 降低输入频率</li> <li>● 调整脉冲分倍频参数</li> </ul>
位置环增益太小	检查参数 P009	增加位置环增益
超差检测范围太小	检查参数 P079	增加参数 P079 数值
转矩不足	查看转矩	<ul style="list-style-type: none"> <li>● 增加转矩限制值</li> <li>● 增加位置指令平滑滤波时间</li> <li>● 减小负载</li> <li>● 更换更大功率驱动器和电机</li> </ul>



**Err 7(驱动禁止异常)**

原因	检查	处理
伺服使能时 CCWL、CWL 驱动禁止输入都无效	检查 CCWL、CWL 接线	<ul style="list-style-type: none"> <li>● 正确输入 CCWL、CWL 信号</li> <li>● 若不使用 CCWL、CWL 信号，可设置参数 P097 屏蔽</li> </ul>

**Err 8(位置偏差计数器溢出)**

原因	检查	处理
电机卡死	检查电机及机械连接部分	检修
指令脉冲异常	检查脉冲指令	

**Err 9(编码器信号故障)**

原因	检查	处理
编码器接线错误	检查编码器接线	正确接线
编码器电缆和接插件不良	检查电缆和接插件	更换电缆和接插件
电机型号未正确设置	检查电机型号	重新设置电机型号
编码器损坏	检查编码器	更换编码器

**Err11(功率模块故障)**

原因	检查	处理
电机接线 U、V、W 之间短路	检查 U、V、W 接线	正确连接 U、V、W 接线
电机绕组绝缘损坏	检查电机	更换电机
驱动器损坏	检查驱动器	电机无问题，再次上电还是报警，可能是驱动器损坏，更换驱动器
接地不良	检查接地线	正确接地
受到干扰	检查干扰源	增加线路滤波器，远离干扰源

**Err12(过电流)**

原因	检查	处理
电机接线 U、V、W 之间短路	检查 U、V、W 接线	正确连接 U、V、W 接线
电机绕组绝缘损坏	检查电机	更换电机
驱动器损坏	检查驱动器	电机无问题，再次上电还是报警，可能是驱动器损坏，更换驱动器

**Err13(过负载)**

原因	检查	处理
超过额定负载连续运行	查看负载率	降低负载或换更大功率驱动器
系统不稳定	检查电机运行是否振荡	降低系统增益
加减速太快	检查电机运行是否平顺	加大加减速时间
编码器零点变动	检查编码器零点	重新安装编码器并调零

**Err14(制动峰值功率过载)**

原因	检查	处理
输入交流电源偏高	检查电源电压	使电压符合产品规格
再生制动故障	再生制动电阻、制动管是否失效或接线断开	维修
再生制动能量过大	查看制动负载率	<ul style="list-style-type: none"> <li>● 降低起停频率</li> <li>● 增加加减速时间</li> <li>● 更换更大功率驱动器和电机</li> <li>● 更换更大制动电阻</li> </ul>

**Err15(编码器计数错误)**

原因	检查	处理
编码器接线错误	检查编码器接线	正确接线，包括屏蔽线
接地不良	检查接地线	正确接地
受到干扰	检查干扰来源	远离干扰
编码器问题	<ul style="list-style-type: none"> <li>● 线数和极数不对</li> <li>● 编码器 Z 信号错误</li> <li>● 编码器损坏</li> </ul>	更换编码器

**Err16(电机热过载)**

原因	检查	处理
超过额定负载长时间运行	查看负载率和电机温升	降低负载或换更大功率驱动器
编码器零点变动	检查编码器零点	重新安装编码器并调零

**Err17(制动平均功率过载)**

原因	检查	处理
输入交流电源偏高	检查电源电压	使电压符合产品规格
再生制动能量过大	查看制动负载率	<ul style="list-style-type: none"> <li>● 降低起停频率</li> <li>● 增加加减速时间</li> <li>● 减小转矩限制值</li> <li>● 减小负载惯量</li> <li>● 更换更大功率驱动器和电机</li> <li>● 更换更大制动电阻</li> </ul>

**Err18(功率模块过载)**

原因	检查	处理
超过额定负载长时间运行	查看电流	降低负载或换更大功率驱动器
编码器零点变动	检查编码器零点	重新安装编码器并调零

**Err20(EEPROM 错误)**

原因	检查	处理
EEPROM 芯片损坏	重新上电检查	故障不消失, 请更换驱动器

**Err21(逻辑电路出错)**

原因	检查	处理
控制电路故障	重新上电检查	故障不消失, 请更换驱动器

**Err23(AD 转换错误)**

原因	检查	处理
电流传感器及接插件问题	查看主电路	更换驱动器
AD 转换器和模拟放大电路问题	检查控制电路	更换驱动器

**Err24(控制电源电压低)**

原因	检查	处理
控制电路 LDO 故障	检查控制板电源	更换驱动器

**Err27 (缺相报警)**

原因	检查	处理
动力电源缺相	检查 L1, L2, L3 接线	正确接线
动力电源欠压	检查供电电压	确保正确的电压输入
缺相检查回路故障	检查光耦, 重新上电	故障不消失, 请更换驱动器

**Err29(转矩过载报警)**

原因	检查	处理
意外大负载发生	检查负载情况	调整负载
参数 P070、P071、P072 设置不合理	检查参数	调整参数

**Err30(编码器 Z 信号丢失)**

原因	检查	处理
编码器问题	查看编码器 Z 信号	更换编码器
编码器电缆和接插件问题	检查电缆和接插件	更换电缆和接插件
驱动器接口电路故障	检查控制电路	更换驱动器

**Err31(编码器 UVW 信号错误)**

原因	检查	处理
编码器问题	<ul style="list-style-type: none"> <li>● 线数和极数不对</li> <li>● 编码器 UVW 信号错误</li> <li>● 编码器损坏</li> </ul>	更换编码器
编码器接线错误	检查编码器接线	正确接线，包括屏蔽线

**Err32(编码器 UVW 信号非法编码)**

原因	检查	处理
编码器问题	检查编码器 UVW 信号	更换编码器
编码器接线错误	检查编码器接线	正确接线，包括屏蔽线

**Err33(省线式编码器信号错)**

原因	检查	处理
编码器问题	检查编码器信号	更换编码器
电机型号未正确设置	检查电机型号，确认电机标配	重新设置电机型号

**Err35(板间连接故障)**

原因	检查	处理
板间连接的排线故障	检查排线及其端子	故障不消失，请更换驱动器
连接通路故障	检查光耦	故障不消失，请更换驱动器

**Err36(风扇故障)**

原因	检查	处理
散热风扇故障	检查风扇	更换风扇
风扇检测回路故障	检查接线	正确接线
风扇检测回路故障	检查光耦	故障不消失，请更换驱动器

# 第7章 规格

## 7.1 驱动器型号

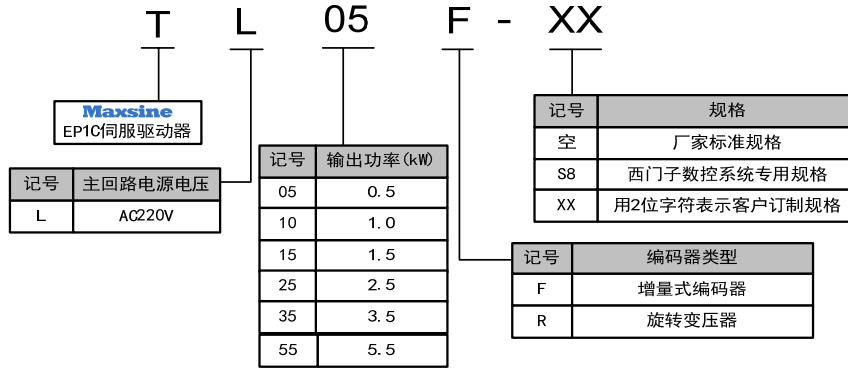

## 7.2 驱动器尺寸

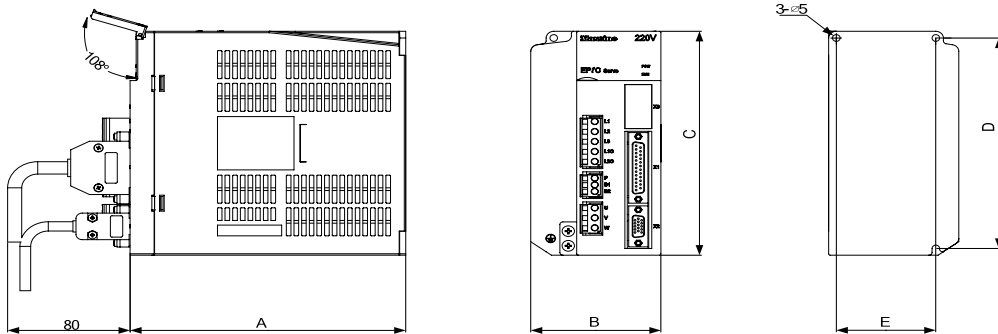

型号	TL05F	TL10F	TL15F	TL25F	TL35F	TL55F
尺寸(mm)						
A	150	180	180	180	180	210
B	65	75	85	95	105	115
C	168	168	168	200	220	250
D	158	158	158	189	209	239
E	55	65	65	84	94	104

## 7.3 驱动器规格

型号		TL05F	TL10F	TL15F	TL25F	TL35F	TL55F
输入电源		单相 AC220V	三相 AC220V      -15% ~ +10%      50/60Hz				
环境	温度	工作: 0℃ ~ 40℃			贮存: -40℃ ~ 50℃		
	湿度	工作: 40% ~ 80%(无结露)			贮存: 93%以下(无结露)		
	大气压强	86kPa ~ 106 kPa					
防护等级		IP20					
控制方式		矢量控制					
再生制动		内置/可外置					外置
反馈方式		2500 线增量式编码器、省线式编码器					
控制模式		位置					
数字输入		5 个可编程输入端子(光电隔离), 功能: 伺服使能、报警清除、正转驱动禁止、反转驱动禁止、正转转矩限制、反转转矩限制、紧急停机、电子齿轮选择 1、电子齿轮选择 2、位置偏差清除、脉冲输入禁止					
数字输出		3 个可编程输出端子(光电隔离), 功能: 伺服准备好、报警、定位完成、速度到达、电磁制动器、转矩限制中					
编码器信号输出		信号类型	A、B、Z 差动输出, Z 信号集电极开路输出				
位置	输入频率	差分输入: ≤500kHz (kpps), 单端输入: ≤200kHz (kpps)					
	指令模式	脉冲+符号; 正转/反转脉冲; 正交脉冲					
	电子齿轮比	1 ~ 32767/1 ~ 32767					
监视功能		转速、当前位置、位置偏差、电机转矩、电机电流、指令脉冲频率、母线电压、模块内部温度等					
保护功能		超速、过压、过流、过载、制动异常、编码器异常、位置超差等					
特性	速度频率响应	≥300Hz					
	速度波动率	<±0.03%(负载 0 ~ 100%); <±0.02%(电源-15% ~ +10%)					
	调速比	1:5000					

## 7.4 驱动器的电机适配表

### 7.4.1 迈信电机适配

迈信交流伺服电机有 A 与 K 两种系列，具体区分方法：生产序列号首字母是 A-J 段的为 A 系列电机，例如：B20494890202;生产序列号首字母是 K-T 段的为 K 系列电机，例如：L20494890203。空白部分表示该驱动不能与此电机适配。

电机型号	转矩 N·m	转速 r/min	功率 kW	适配驱动		迈信电机	
						A 系列	K 系列
40MSL00230	0.16	3000	0.05	TL05F		∅041	∅041
40MSL00330	0.32	3000	0.1	TL05F		∅042	∅042
60MSL00630	0.6	3000	0.2	TL05F		∅065	b061
60MSL01330	1.3	3000	0.4	TL05F		∅066	b062
60MSL01930	1.9	3000	0.6	TL05F	TL10F		b063
80MSL01330	1.3	3000	0.4	TL05F			b081
80MSL02430	2.4	3000	0.75	TL10F		∅083	b082
80MSL03520	3.5	2000	0.73	TL10F			b083
80MSL04025	4.0	2500	1.0	TL10F	TL15F		b084
90MSL02430	2.4	3000	0.75	TL10F			b091
90MSL03520	3.5	2000	0.7	TL10F			b092
90MSL04025	4.0	2500	1.0	TL10F			b093
110MSL02030	2.0	3000	0.6	TL05F	TL10F	∅101	b101
110MSL04020	4.0	2000	0.8	TL10F		∅102	b102
110MSL04030	4.0	3000	1.2	TL10F	TL15F	∅103	b103
110MSL05020	5.0	2000	1.0	TL10F	TL15F	∅104	
110MSL05030	5.0	3000	1.5	TL15F		∅105	b104
110MSL06020	6.0	2000	1.2	TL10F	TL15F	∅106	b105
110MSL06030	6.0	3000	1.8	TL15F	TL25F	∅107	b106
130MSL04025	4.0	2500	1.0	TL10F	TL15F	∅301	b301
130MSL05025	5.0	2500	1.3	TL10F	TL15F	∅302	b302

130MSL06025	6.0	2500	1.5	TL15F		€303	b303
130MSL07720	7.7	2000	1.5	TL15F		€305	b312
130MSL07725	7.7	2500	2.0	TL25F		€304	b304
130MSL07730	7.7	3000	2.3	TL25F		€311	
130MSL10010	10	1000	1.0	TL10F	TL15F	€306	b305
130MSL10015	10	1500	1.5	TL15F	TL25F	€307	b306
130MSL10025	10	2500	2.5	TL25F		€309	b307
130MSL15015	15	1500	2.3	TL25F		€308	b308
130MSL15025	15	2500	3.8	TL35F	TL55F	€310	b309
180MSL17215	17.2	1500	2.7	TL35F	TL55F		b801
180MSL19015	19	1500	3.0	TL35F	TL55F		b802
180MSL21520	21.5	2000	4.5	TL55F			b803
180MSL27015	27	1500	4.3	TL55F			b805
180MSL35015	35	1500	5.5	TL55F			b807
180MSL48015	48	1500	7.2	TL55F			b808

#### 7.4.2 华大、米格交流伺服电机适配

电机型号	转矩 N·m	转速 r/min	功率 kW	适配驱动		华大	米格	
							标准式	省线式
60ST-M00630	0.6	3000	0.2	TL05F			b061	F061
60ST-M01330	1.3	3000	0.4	TL05F			b062	F062
60ST-M01930	1.9	3000	0.6	TL05F	TL10F		b063	F063
80ST-M01330	1.3	3000	0.4	TL05F		A081	b081	F081
80ST-M02430	2.4	3000	0.75	TL10F		A082	b082	F082
80ST-M03330	3.3	3000	1.0	TL10F		A083		
80ST-M03520	3.5	2000	0.73	TL10F			b083	F083
80ST-M04025	4.0	2500	1.0	TL10F	TL15F		b084	F084
90ST-M02430	2.4	3000	0.75	TL10F			b091	F091
90ST-M03520	3.5	2000	0.7	TL10F			b092	F092
90ST-M04025	4.0	2500	1.0	TL10F			b093	F093
110ST-M02030	2.0	3000	0.6	TL05F	TL10F	A101	b101	F101



7.4 驱动器的电机适配表

110ST-M04020	4.0	2000	0.8	TL10F			6102	F102
110ST-M04030	4.0	3000	1.2	TL10F	TL15F	A102	6103	F103
110ST-M05030	5.0	3000	1.5	TL15F		A103	6104	F104
110ST-M06020	6.0	2000	1.2	TL10F	TL15F	A104	6105	F105
110ST-M06030	6.0	3000	1.8	TL15F	TL25F	A105	6106	F106
130ST-M04025	4.0	2500	1.0	TL10F	TL15F	A301	6301	F301
130ST-M05020	5.0	2000	1.0	TL10F	TL15F	A302	6313	F313
130ST-M05025	5.0	2500	1.3	TL10F	TL15F	A303	6302	F302
130ST-M06025	6.0	2500	1.5	TL15F		A304	6303	F303
130ST-M07720	7.7	2000	1.5	TL15F		A305	6312	F312
130ST-M07725	7.7	2500	2.0	TL25F		A306	6304	F304
130ST-M07730	7.7	3000	2.3	TL25F		A307		
130ST-M10010	10	1000	1.0	TL10F	TL15F		6305	F305
130ST-M10015	10	1500	1.5	TL15F	TL25F	A308	6306	F306
130ST-M10025	10	2500	2.5	TL25F		A309	6307	F307
130ST-M15015	15	1500	2.3	TL25F		A310	6308	F308
130ST-M15025	15	2500	3.8	TL35F	TL55F	A311	6309	F309
150ST-M15025	15	2500	3.8	TL35F	TL55F	A501		
150ST-M18020	18	2000	3.6	TL35F	TL55F	A502		
150ST-M23020	23	2000	4.6	TL55F		A503		
150ST-M27020	27	2000	5.4	TL55F		A504		
180ST-M17215	17.2	1500	2.7	TL35F	TL55F		6801	F801
180ST-M19015	19	1500	3.0	TL35F	TL55F		6802	F802
180ST-M21520	21.5	2000	4.5	TL55F			6803	F803
180ST-M27015	27	1500	4.3	TL55F			6805	F805
180ST-M35015	35	1500	5.5	TL55F			6807	F807
180ST-M48015	48	1500	7.2	TL55F			6808	F808

## 7.5 伺服电机型号

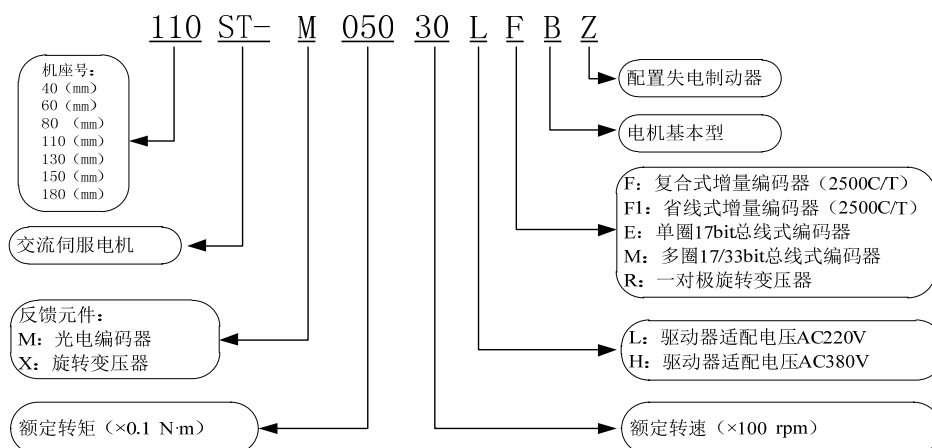

## 7.6 伺服电机接线

40、60、80、90系列接线方法见各自规格介绍，110、130、150、180系列电机接线如下：

### 7.6.1 绕组接线

端子符号	端子序号	端子说明
U	2	电机U相电源输入
V	3	电机V相电源输入
W	4	电机W相电源输入
⊕	1	电机外壳接地端子

### 7.6.2 制动器

端子符号	端子序号	端子说明
DC+	1	制动器电源为直流电源 无极性接入要求
DC-	2	
⊕	3	电机外壳接地端子

### 7.6.3 增量式标准编码器

端子符号	端子序号	端子说明
5V	2	编码器5V电源输入
0V	3	
A+	4	编码器A相输出
A-	7	
B+	5	编码器B相输出
B-	8	
Z+	6	编码器Z相输出
Z-	9	
U+	10	编码器U相输出
U-	13	
V+	11	编码器V相输出
V-	14	
W+	12	编码器W相输出
W-	15	
PE	1	编码器外壳

### 7.6.4 增量式省线编码器

端子符号	端子序号	端子说明
5V	2	编码器5V电源输入
0V	3	
A+	4	编码器A相输出
A-	7	
B+	5	编码器B相输出
B-	8	
Z+	6	编码器Z相输出
Z-	9	
PE	1	编码器外壳

## 7.7 伺服电机参数

### 7.7.1 40 系列电机参数

电机型号	40系列	
	00230	00330
额定功率 (W)	50	100
额定线电压 (V)	220	220
额定线电流 (A)	0.75	1.5
额定转速 (rpm)	3000	3000
额定力矩 (N·m)	0.159	0.318
峰值力矩 (N·m)	0.477	0.954
转子惯量 (kg·m <sup>2</sup> )	0.025 × 10 <sup>-4</sup>	0.046 × 10 <sup>-4</sup>
重量 (kg)	0.46	0.59
编码器线数 (PPR)	2500	
电机绝缘等级	ClassB(130°C)	
防护等级	IP65	
使用环境	环境温度: -20°C ~ +50°C 环境湿度: 相对湿度<90% (不含结霜条件)	

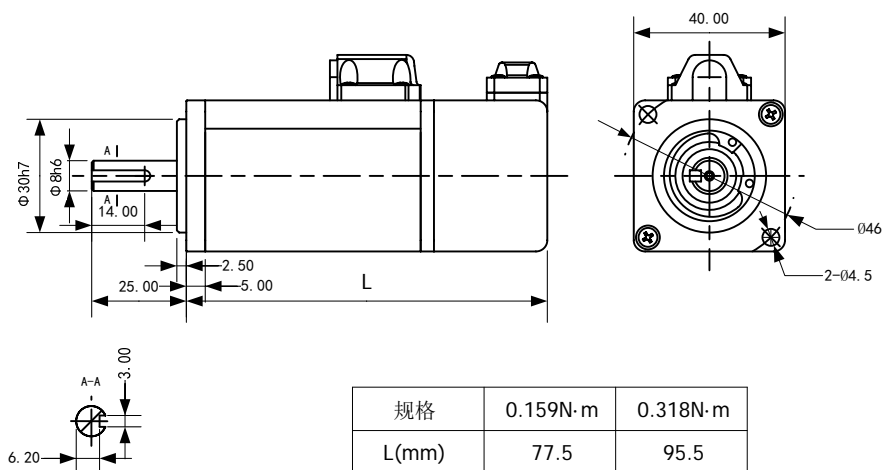

编码器线序:

插座编号	1	2	3	4	5	6	7	8	9	10	11	12	13	14	15
引线定义	A+	A-	B+	B-	Z+	Z-	U+	U-	V+	V-	W+	W-	+5V	0V	PE

## 7.7.2 60 系列电机参数

电机型号	60系列		
	00630	01330	01930
额定功率 (kW)	0.2	0.4	0.6
额定线电压 (V)	220	220	220
额定线电流 (A)	1.5	2.8	3.5
额定转速 (rpm)	3000	3000	3000
额定力矩 (N·m)	0.637	1.27	1.91
峰值力矩 (N·m)	1.911	3.8	5.73
转子惯量 (kg·m <sup>2</sup> )	$0.17 \times 10^{-4}$	$0.302 \times 10^{-4}$	$0.438 \times 10^{-4}$
编码器线数 (PPR)	2500		
电机绝缘等级	ClassB(130℃)		
防护等级	IP64		
使用环境	环境温度: -20℃ ~ +50℃ 环境湿度: 相对湿度<90% (不含结霜条件)		

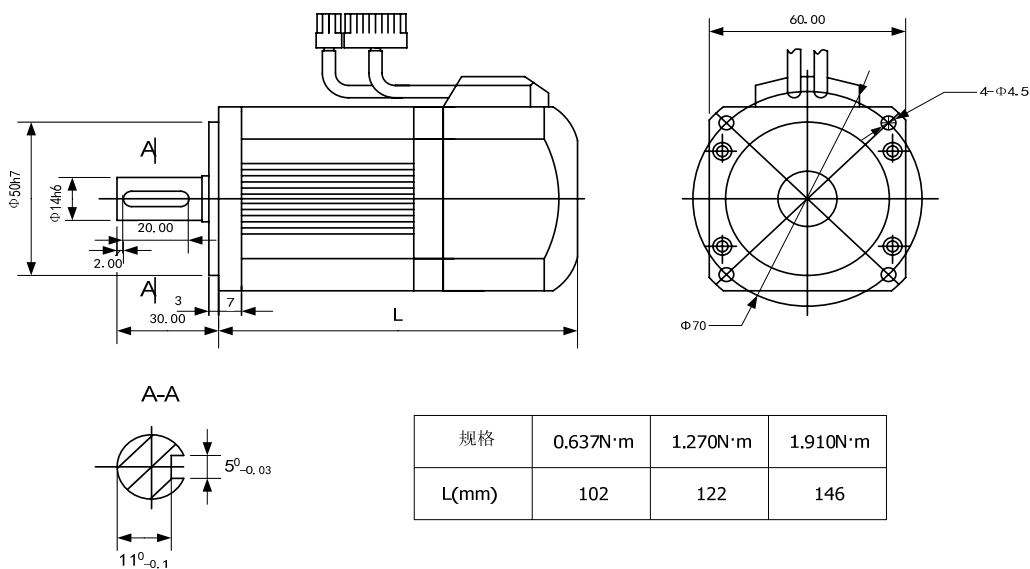

编码器线序:

插座编号	1	2	3	4	5	6	7	8	9	10	11	12	13	14	15
引线定义	PE	5V	0V	B+	Z-	U+	Z+	U-	A+	V+	W+	V-	A-	B-	W-

### 7.7.3 80 系列电机参数

电机型号	80系列			
	01330	02430	03520	04025
额定功率 (kW)	0.4	0.75	0.73	1.0
额定线电压 (V)	220	220	220	220
额定线电流 (A)	2.0	3.0	3.0	4.4
额定转速 (rpm)	3000	3000	2000	2500
额定力矩 (N·m)	1.27	2.39	3.5	4.0
峰值力矩 (N·m)	3.8	7.1	10.5	12
转子惯量 (kg·m <sup>2</sup> )	$1.05 \times 10^{-4}$	$1.82 \times 10^{-4}$	$2.63 \times 10^{-4}$	$2.97 \times 10^{-4}$
编码器线数 (PPR)	2500			
电机绝缘等级	ClassB(130°C)			
防护等级	IP65			
使用环境	环境温度: -20°C ~ +50°C 环境湿度: 相对湿度<90% (不含结霜条件)			

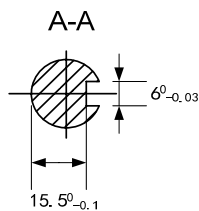
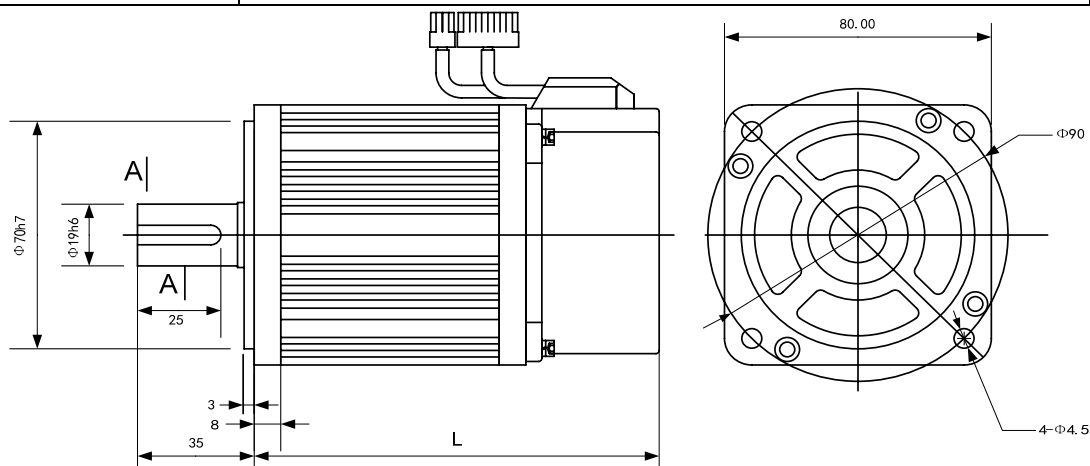

规格	1.27N·m	2.39N·m	4.00N·m
L(mm)	123	150	190

插座编号	1	2	3	4	5	6	7	8	9	10	11	12	13	14	15
引线定义	PE	5V	0V	B+	Z-	U+	Z+	U-	A+	V+	W+	V-	A-	B-	W-

## 7.7.4 90 系列电机参数

电机型号	90系列		
	02430	03520	04025
额定功率 (kW)	0.75	0.73	1.0
额定线电压 (V)	220	220	220
额定线电流 (A)	3.0	3.0	4.0
额定转速 (rpm)	3000	2000	2500
额定力矩 (N·m)	2.4	3.5	4.0
峰值力矩 (N·m)	7.1	10.5	12.0
转子惯量 (kg·m <sup>2</sup> )	$2.45 \times 10^{-4}$	$3.4 \times 10^{-4}$	$3.7 \times 10^{-4}$
编码器线数 (PPR)	2500		
电机绝缘等级	ClassB(130℃)		
防护等级	IP65		
使用环境	环境温度: -20℃ ~ +50℃ 环境湿度: 相对湿度<90% (不含结霜条件)		

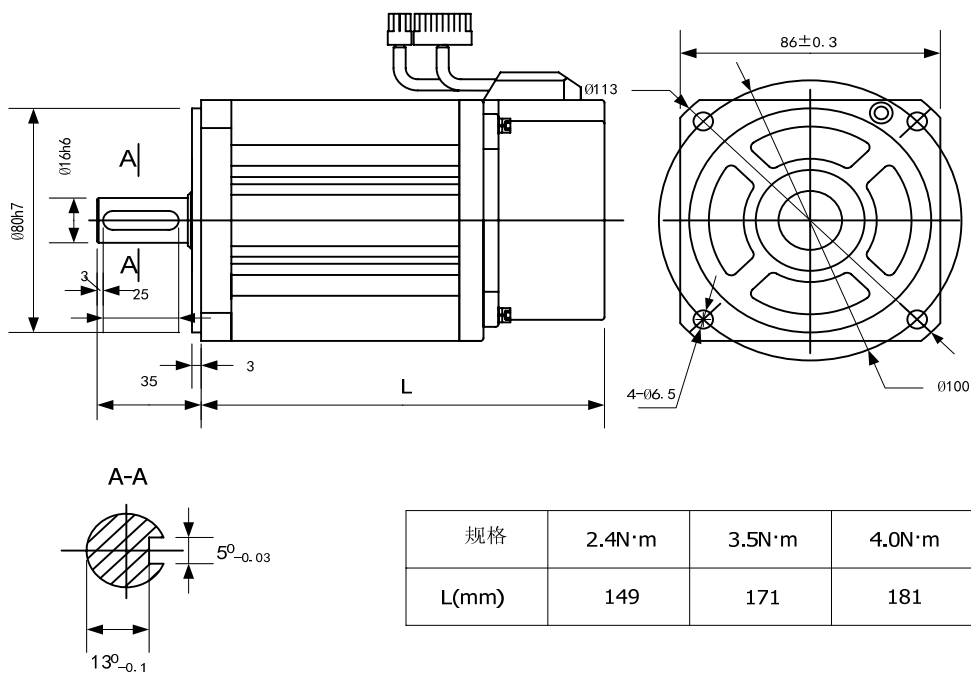

规格	2.4N·m	3.5N·m	4.0N·m
L(mm)	149	171	181

插座编号	1	2	3	4	5	6	7	8	9	10	11	12	13	14	15
引线定义	PE	5V	0V	B+	Z-	U+	Z+	U-	A+	V+	W+	V-	A-	B-	W-

### 7.7.5 110系列电机参数

电机型号	110系列电机规格						
	02030	04020	04030	05020	05030	06020	06030
额定功率 (kW)	0.6	0.8	1.2	1.0	1.5	1.2	1.8
额定线电压 (V)	220	220	220	220	220	220	220
额定线电流 (A)	2.5	3.5	5.0	5.0	6.0	4.5	6.0
额定转速 (rpm)	3000	2000	3000	2000	3000	2000	3000
额定力矩 (N·m)	2.0	4.0	4.0	5.0	5.0	6.0	6.0
峰值力矩 (N·m)	6.0	12	12	15	15	18	18
转子惯量 (kg·m <sup>2</sup> )	0.31×10 <sup>-3</sup>	0.54×10 <sup>-3</sup>	0.54×10 <sup>-3</sup>	0.71×10 <sup>-3</sup>	0.63×10 <sup>-3</sup>	0.76×10 <sup>-3</sup>	0.76×10 <sup>-3</sup>
编码器线数 (PPR)	2500						
电机绝缘等级	ClassB (130℃)						
防护等级	IP65						
使用环境	环境温度: -20℃~+50℃ 环境湿度: 相对湿度<90% (不含结霜条件)						

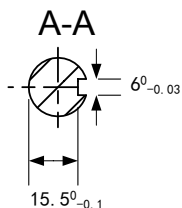
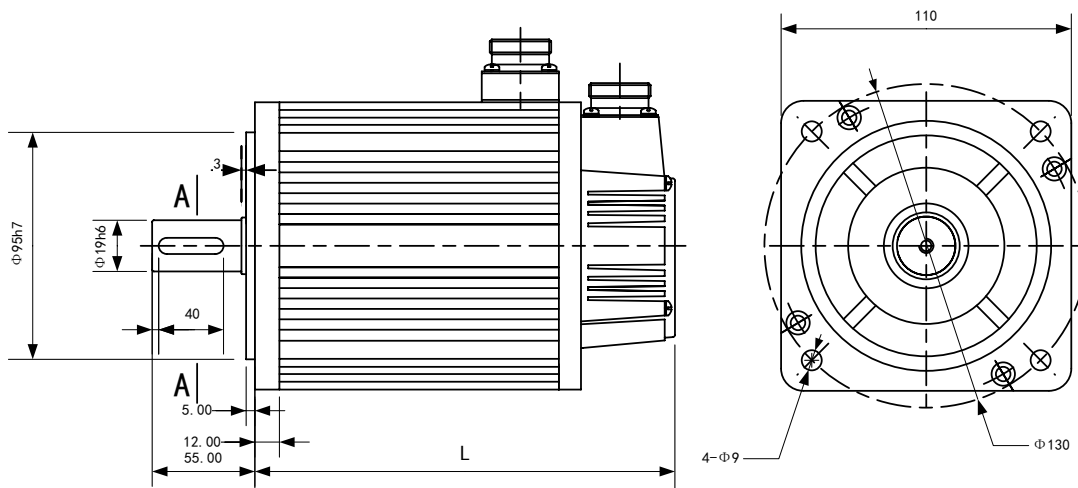

规格	2.0N·m	4.0N·m	5.0N·m	6.0N·m
L(mm)	159	189	204	219



## 7.7.6 130 系列电机参数

电机型号	130系列电机规格									
	04025	05025	06025	07720	07725	10010	10015	10025	15015	15025
额定功率 (kW)	1.0	1.3	1.5	1.6	2.0	1.0	1.5	2.6	2.3	3.8
额定线电压 (V)	220	220	220	220	220	220	220	220	220	220
额定线电流 (A)	4.0	5.0	6.0	6.0	7.5	4.5	6.0	10	9.5	13.5
额定转速 (rpm)	2500	2500	2500	2000	2500	1000	1500	2500	1500	2500
额定力矩 (N·m)	4.0	5.0	6.0	7.7	7.7	10	10	10	15	15
峰值力矩 (N·m)	12	15	18	22	22	20	25	25	30	30
转子惯量 (kg·m <sup>2</sup> )	0.85× 10 <sup>-3</sup>	1.06× 10 <sup>-3</sup>	1.26× 10 <sup>-3</sup>	1.58× 10 <sup>-3</sup>	1.58× 10 <sup>-3</sup>	1.94× 10 <sup>-3</sup>	1.94× 10 <sup>-3</sup>	1.94× 10 <sup>-3</sup>	2.77× 10 <sup>-3</sup>	2.77× 10 <sup>-3</sup>
编码器线数 (PPR)	2500									
电机绝缘等级	ClassB(130℃)									
防护等级	IP65									
使用环境	环境温度: -20℃ ~+50℃ 环境湿度: 相对湿度<90% (不含结霜条件)									

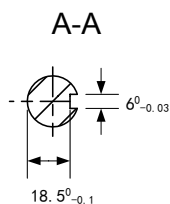
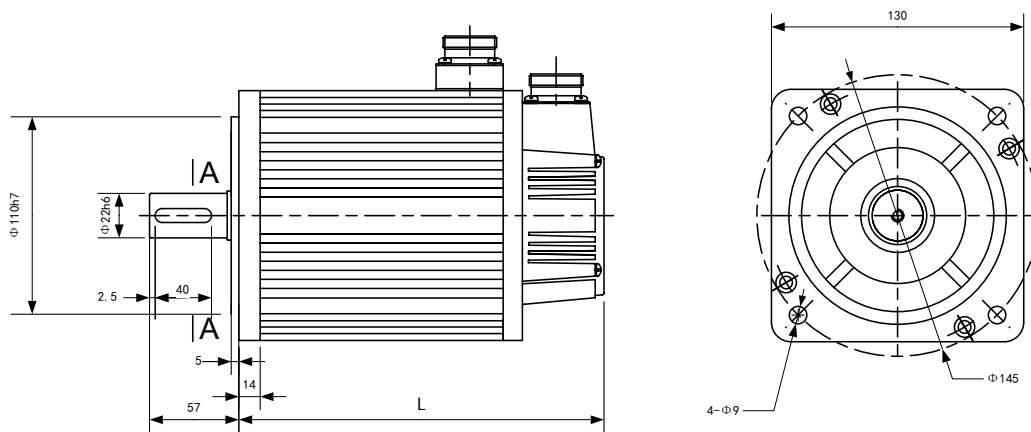

规格	4.0N·m	5.0N·m	6.0N·m	7.7N·m	10.0N·m			15.0N·m	
					1000rpm	1500rpm	2500rpm	1500rpm	2500rpm
L(mm)	166	171	179	192	213	213	209	241	231

### 7.7.7 150 系列电机参数

电机型号	150系列电机规格			
	15025	18020	23020	27020
额定功率 (kW)	3.8	3.6	4.7	5.5
额定线电压 (V)	220	220	220	220
额定线电流 (A)	16.5	16.5	20.5	20.5
额定转速 (rpm)	2500	2000	2000	2000
额定力矩 (N·m)	15.0	18.0	23.0	27.0
峰值力矩 (N·m)	45.0	54.0	69.0	81.0
转子惯量 ( $\text{kg}\cdot\text{m}^2$ )	$6.15\times 10^{-3}$	$6.33\times 10^{-3}$	$8.94\times 10^{-3}$	$11.19\times 10^{-3}$
编码器线数 (PPR)	2500			
电机绝缘等级	ClassB(130°C)			
防护等级	IP65			
使用环境	环境温度: $-20^{\circ}\text{C} \sim +50^{\circ}\text{C}$ 环境湿度: 相对湿度 $<90\%$ (不含结霜条件)			

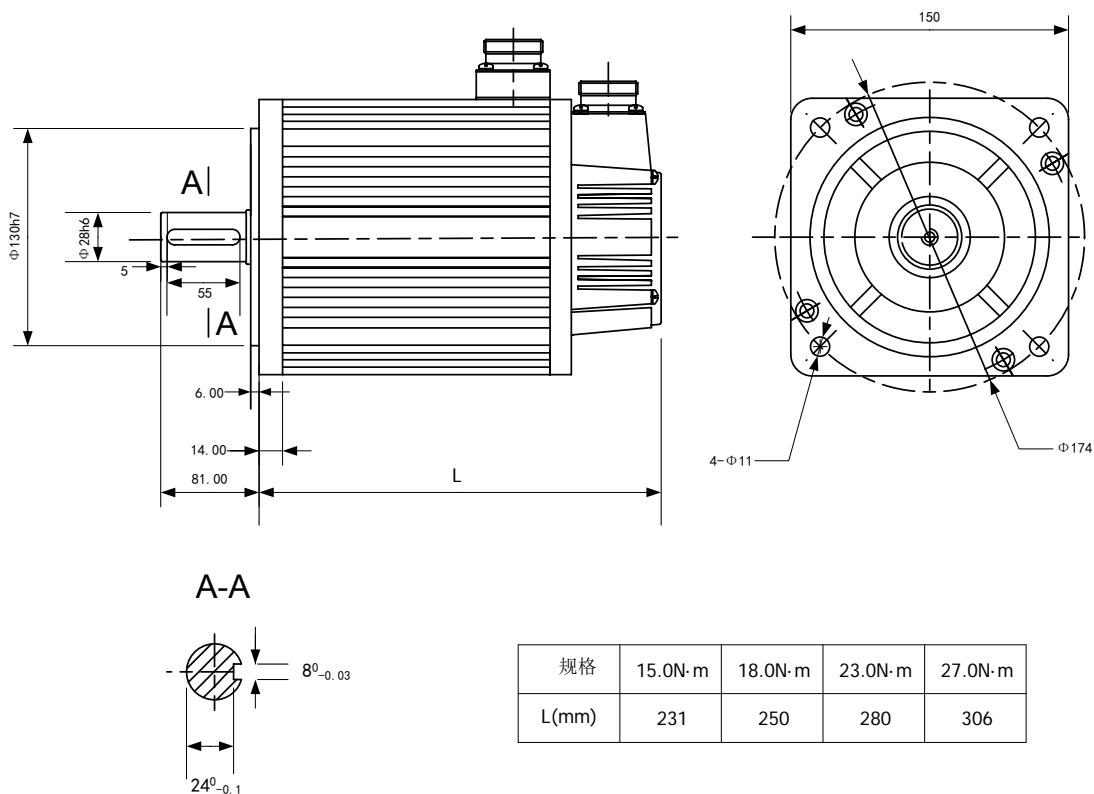

## 7.7.8 180 系列电机参数

电机型号	180系列						
	15020	17215	19015	21520	27015	35015	48015
额定功率 (kW)	3.0	2.7	3.0	4.5	4.3	5.5	7.5
额定线电压 (V)	220	220	220	220	220	220	220
额定线电流 (A)	7.5	10.5	12	16	16	19	32
额定转速 (rpm)	2000	1500	1500	1500	1500	1500	1500
额定力矩 (N·m)	15	17.2	19	21.5	27	35	48
峰值力矩 (N·m)	45	43	47	53	67	70	96
转子惯量 (kg·m <sup>2</sup> )	$4.68 \times 10^{-3}$	$3.4 \times 10^{-3}$	$3.8 \times 10^{-3}$	$4.7 \times 10^{-3}$	$6.1 \times 10^{-3}$	$8.6 \times 10^{-3}$	$9.5 \times 10^{-3}$
编码器线数 (PPR)	2500						
电机绝缘等级	ClassB(130°C)						
防护等级	IP65						
使用环境	环境温度: -20°C ~+50°C 环境湿度: 相对湿度<90% (不含结霜条件)						

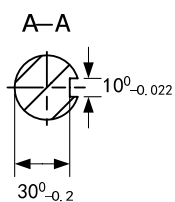
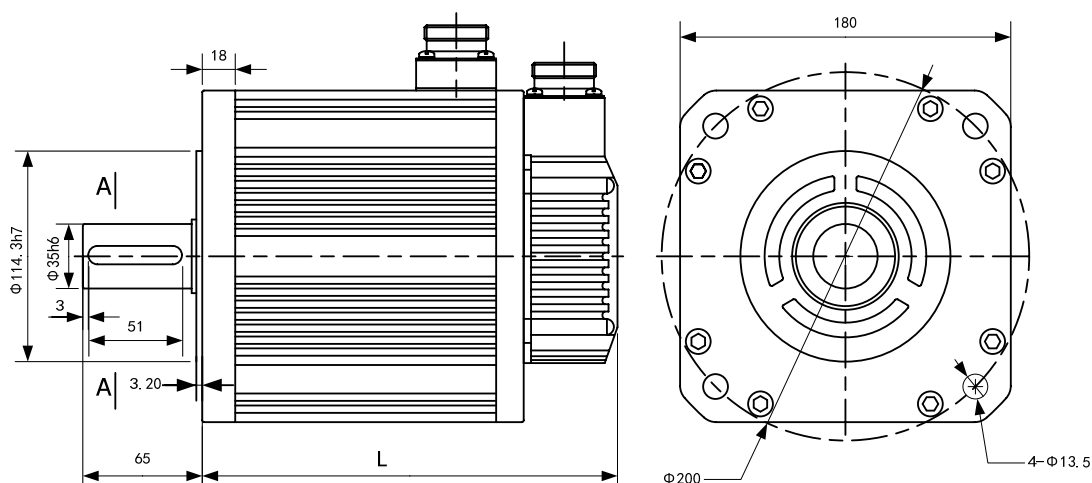

规格	17.2N·m	19.0N·m	21.5N·m	27.0N·m	35.0N·m	48.0N·m
L(mm)	226	232	243	262	292	346



## 附录 A 西门子数控系统专用型

由于西门子数控系统 801、802S 的接口比较特殊，提供专用型号驱动器来接驳西门子数控系统，驱动器型号尾缀“S8”。专用型号与普通型号硬件不同，不能混用。在订货时要特别注意。

专用型号驱动器取消了标准型号的 DI 接口，取代适配西门子数控系统的接口，因此 DI 功能不能使用，但使能输入和 DI1 输入是复用的，所以参数 P100 必须设置为 1(SON)。其他接口，包括 DO 功能、模拟量输入、编码器信号输出等接口可正常使用。

### A.1 西门子 801 和 802S 系统

#### A.1.1 参数设置

系统为位置控制，参数设置如下：

参数	名称	设置值	缺省值	参数说明
P004	控制方式	0	0	设为位置控制
P097	忽略驱动禁止	3	3	忽略使用正转驱动禁止(CCWL)和反转驱动禁止(CWL)。
P039	指令脉冲输入 SIGN 滤波取消	1	0	取消 SIGN 数字滤波。这是西门子系统时序要求。
P100	数字输入 DI1 功能	1	1	DI1 设置为伺服使能 SON。因为使能输入复用 DI1 输入。

## A.1.2 西门子 801 和 802S 接线

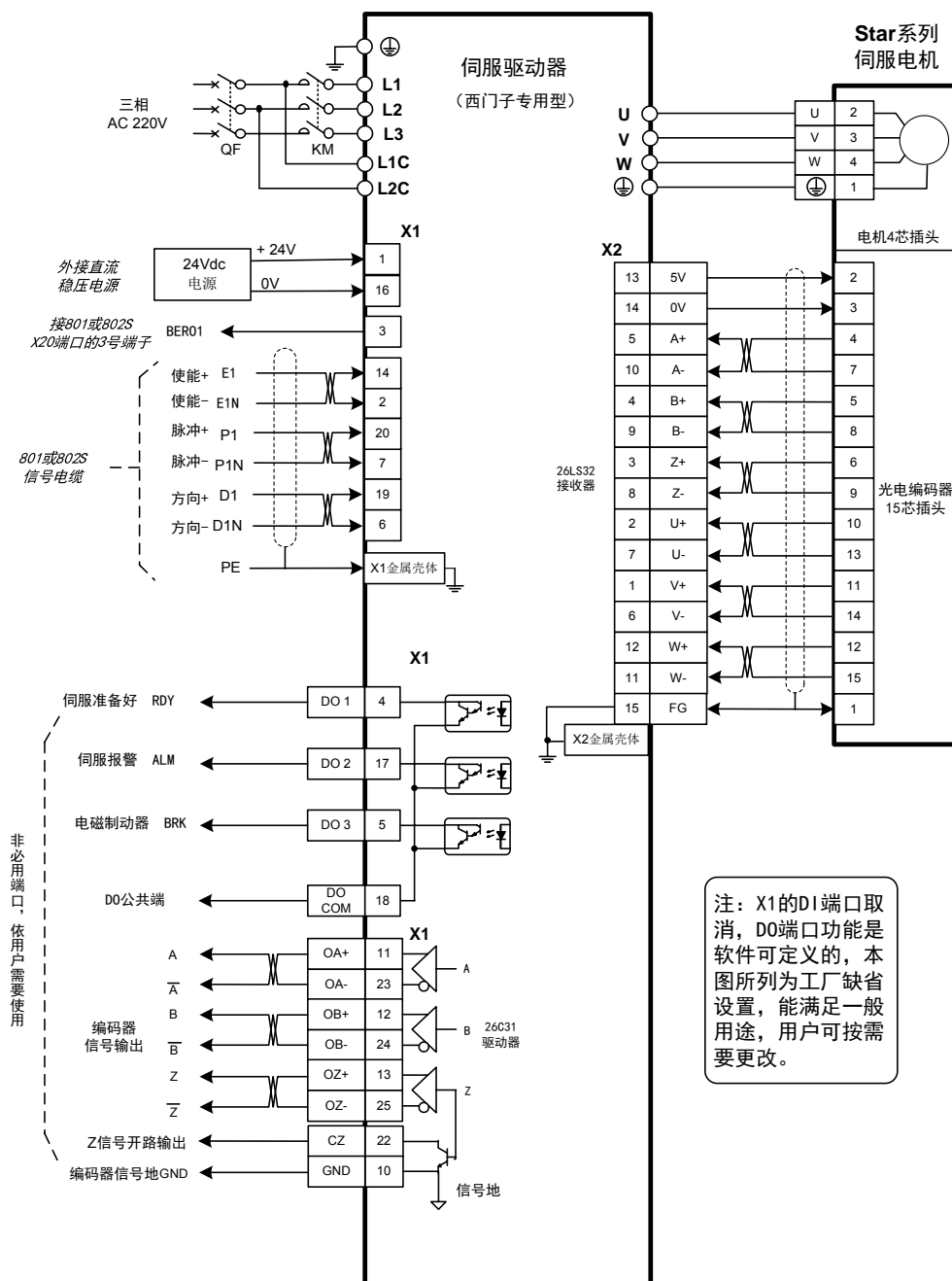

## 版本履历

版本号	发布时间	变更内容
第1版	2012年11月	

## 武汉迈信电气技术有限公司

地址：武汉市东湖新技术开发区武大科技园武大园路 7 号航域 A6 栋

邮政编号：430223

公司总机：027-87921282/027-87921283

销售热线：027-87920040/027-87923040 转 809/817/818

销售传真：027-87921290

售后服务：027-87921284/027-87921282 转 831/832/833

公司网址：[www.maxsine.com](http://www.maxsine.com)

2012 年 11 月编制

严禁转载·复制